



## Qumi Q3 Plus

---

**User Manual**

用戶手冊

用戶手冊

**Manual del usuario**

**Manuel de l'utilisateur**

**Benutzerhandbuch**

**Руководство пользователя**

**Manuale d'uso**

ユーザーマニュアル

## Prefacio

## Copyright

©2015 Vivitek **vivitek**® es una marca registrada de Delta Electronics, Inc. Toda otra marca registrada es propiedad de su respectivo propietario. Todo valor de peso y tamaño en este Manual es aproximado. Cualquier especificación está sujeta a cambios sin previo aviso.

## Disposiciones Legales

La información contenida en este Manual está sujeta a cambios sin previo aviso. El fabricante declina toda GARANTIA con respecto a cualquier información contenida, en particular a las garantías implícitas de comerciabilidad e idoneidad para un propósito particular. El fabricante se reserva el derecho de modificar o cambiar este Manual y cualquier información contenida en él sin previo aviso.

## Marcas Comerciales



HDMI, el logotipo HDMI y High-Definition Multimedia Interface son marcas comerciales o marcas registradas de HDMI Licensing LLC en los EE.UU. y en otros países (regiones).

## Información de Seguridad Importante

### **Importante:**

*Se recomienda encarecidamente que lea esta parte antes de usar el producto. Estas instrucciones de uso y seguridad garantizarán un uso seguro del producto durante varios años. Conserve este Manual correctamente para futuras referencias.*

### Símbolos

Un símbolo de advertencia, en el producto o en el presente Manual, indica un riesgo.

Los siguientes símbolos se utilizan para advertirle sobre información importante.

#### *Nota:*

*Además del tema tratado, indica información adicional.*



#### *Importante:*

*Indica información adicional que no debería ser ignorada.*



#### *Precaución:*

*Indica la situación que puede dar lugar a daños en el producto.*



#### *Advertencia:*

*Indica la situación que puede dar lugar a daños en el producto, riesgos ambientales o lesiones personales.*

En este Manual, los componentes y elementos del menú OSD (en pantalla) están en negrita. Por ejemplo:

“Presione el botón menú del mando a distancia para abrir el menú principal”.

### Información General de Seguridad

- No abra la carcasa. No hay ninguna pieza dentro del producto, que pueda ser mantenida por el usuario. Para cualquier tipo de mantenimiento, póngase en contacto con un técnico de servicio cualificado.
- Siga todas las advertencias y precauciones referidas en el producto o en el presente Manual.
- De acuerdo con su diseño, la fuente de luz del proyector es extremadamente brillante. Para evitar un daño ocular, evite mirar directamente a la lente cuando el LED se encuentre encendido.
- No coloque el producto sobre superficies inestables o estanterías.
- No utilice el sistema cerca del agua o de cualquier tipo de calefacción y evite la exposición directa del sol.
- No coloque ningún objeto pesado (por ejemplo, libros o bolsas) sobre el producto.

## Precauciones de Instalación

- Deje un espacio libre de al menos 500mm alrededor de la salida de aire.

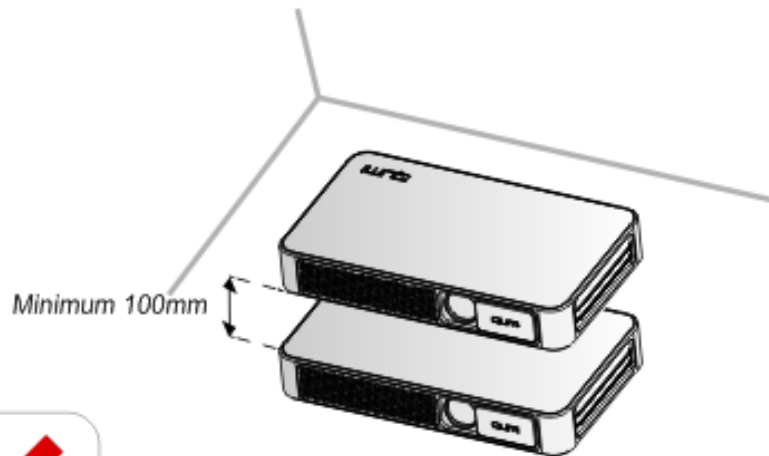

- Asegúrese de que la entrada de ventilación no aspire aire caliente desde la salida.
- Cuando el producto se utilice en un espacio cerrado, asegúrese de que la temperatura del recinto no exceda la temperatura de trabajo y de que la entrada y salida de ventilación se encuentren despejadas.
- Cualquier espacio cerrado debe pasar una evaluación térmica profesional para evitar la recirculación de aire en el producto. De lo contrario, el producto podría también apagarse, incluso si la temperatura del recinto se encontrara dentro del rango de temperaturas de trabajo permisibles.



**Precaución:**

*Evite el uso del producto en un ambiente polvoriento.*

## Seguridad de la fuente de alimentación

- Use únicamente el adaptador suministrado.
- No coloque ningún objeto sobre los cables de alimentación. Coloque los cables de alimentación en lugares adecuados para evitar pisarlos.
- Si el producto se almacena o se encuentra fuera de servicio durante un largo periodo de tiempo, por favor retire la batería del mando a distancia.

## Limpieza del producto

- Antes de limpiar, por favor desconecte los cables de alimentación. Vea *“Limpieza del producto”* en la [Página 38](#).

*Nota:*

*El producto puede que esté caliente, después de su uso. Deje que se enfríe antes guardarlo.*

## Advertencias sobre Normativas

Antes de instalar y usar, por favor lea detenidamente el apartado referente a *“Cumplimiento de normativas”* de la [Página 47](#).

## Descripción de Símbolos



Residuos: No deseche aparatos eléctricos o electrónicos viejos a través del sistema de recogida de basura doméstico o municipal. Como se indica claramente en países miembros de la UE, utilice el sistema de reciclaje especialmente habilitado para su correcto tratamiento.

## Características Principales

- Ligero, fácil de embalar y transportar.
- Alta luminosidad, capaz de proyectar imágenes en presencia de luz solar o iluminación interior.
- Soporta 16.7 millones de colores UXGA, entregando imágenes nítidas y brillantes.
- Instalación flexible, soporta varias direcciones a la hora de proyectar, frontal, trasera, techo - frontal y techo - trasera.
- Proyección vertical. En proyección angular, puede utilizarse un trapecio avanzado para hacer correcciones.
- Detección automática de fuentes de entrada.

## Acerca de este Manual

Este Manual proporciona a usuarios finales, instrucciones de instalación y uso de Qumi. Si es posible, toda información relacionada (como por ejemplo, esquemas descriptivos e ilustraciones) se incluirá en una sola página. Este método de impresión no sólo facilita la lectura sino que protege el medio ambiente. Le sugerimos que imprima capítulos relacionados cuando sea estrictamente necesario.

# Contenido

Prefacio .....	ii
<b>Capítulo 1 Vistas.....</b>	<b>1</b>
Vistas.....	1
Accesorios Estándares:.....	3
Control remoto .....	4
Puesta en marcha del control remoto.....	5
<b>Capítulo 2 Cómo comenzar .....</b>	<b>6</b>
Qué necesita .....	6
Puesta en marcha de Qumi .....	7
Duplicar la configuración .....	12
<b>Capítulo 3 Interfaz de Usuario de Qumi .....</b>	<b>16</b>
Vistas.....	16
Foto .....	17
Video.....	17
Música.....	19
Archivos .....	20
APP Store .....	21
Navegador .....	22
Programa de aplicaciones .....	23
WiFi .....	24
Configuración.....	25
<b>Capítulo 4 Configuración del menú en pantalla OSD .....</b>	<b>26</b>
Controles del menú OSD.....	26
Información general del menú OSD.....	27
Configuración de idioma del menú OSD .....	28
<b>Capítulo 5 Mantenimiento del proyector Qumi.....</b>	<b>38</b>
Limpieza del producto.....	38
Limpieza de la lente .....	38
Solución de Problemas .....	39
Sitio de soporte de Vivitek .....	42
Especificaciones .....	43
Distancia de proyección y tamaño.....	44
Especificación en cuanto a distancia de proyección y tamaño .....	44
Listado de señales compatibles .....	45

Dimensiones del proyector Qumi .....	46
Cumplimiento de la regulación .....	47
Certificaciones de Seguridad.....	47
Desecho y reciclaje del producto.....	47







# Capítulo 1 Vistas

## Vistas

### Frontal/Superior/Lateral derecha

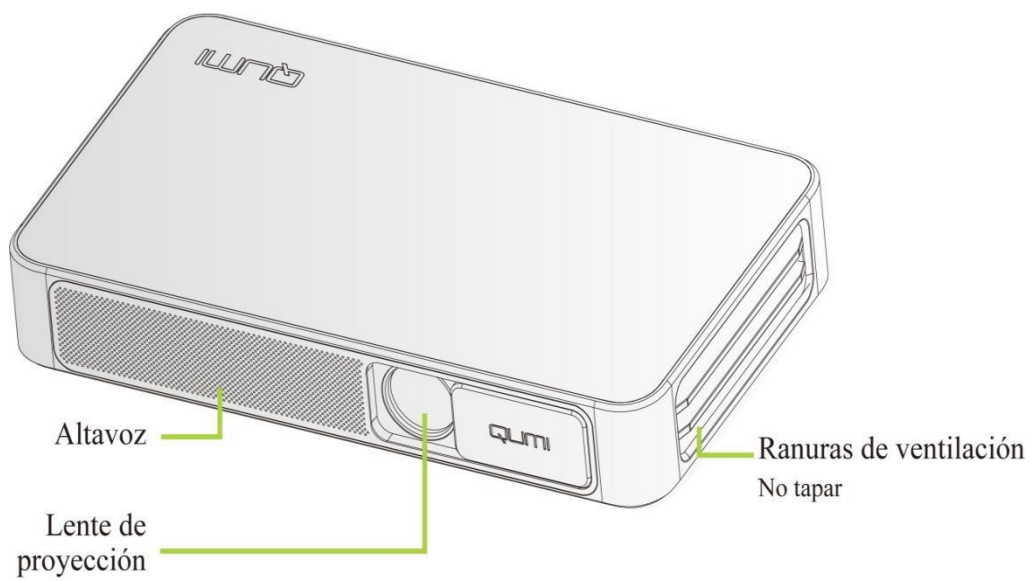

## Trasera/Superior/Lateral izquierda

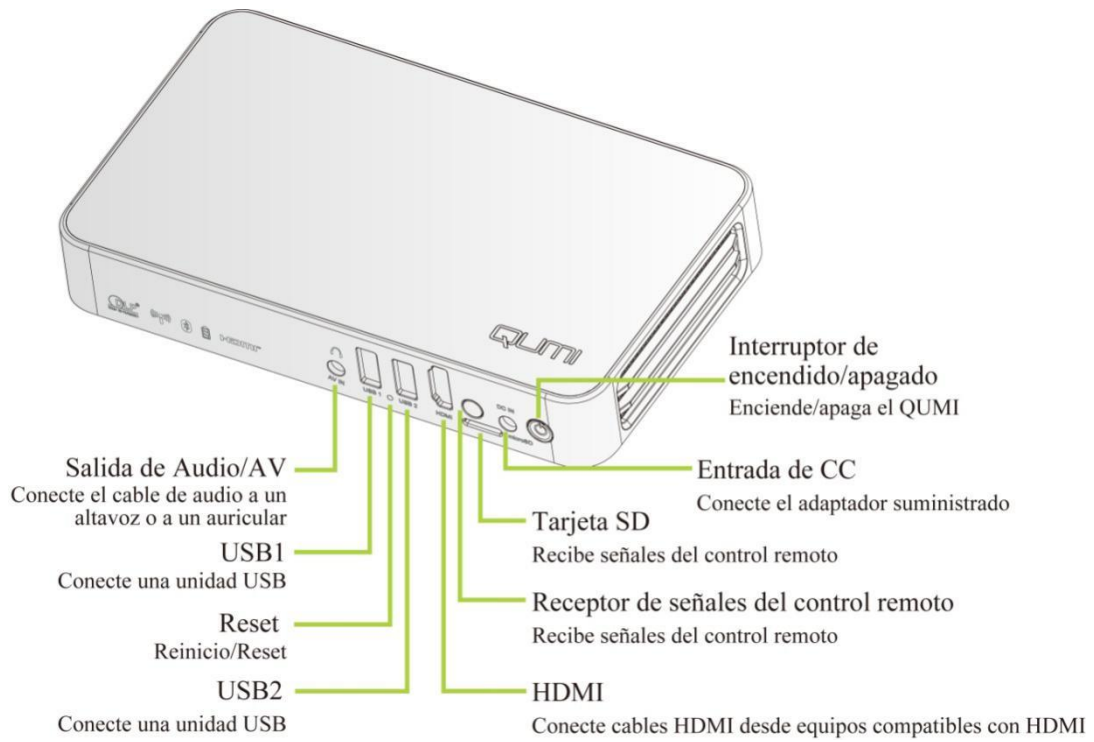

## Inferior

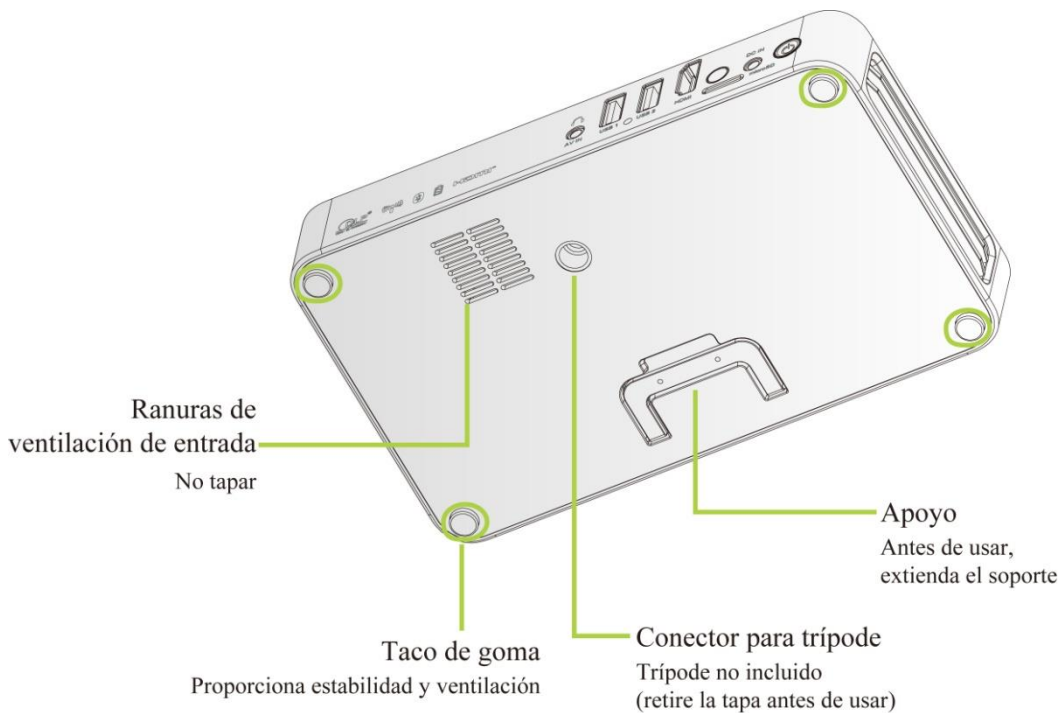

## Accesorios Estándares:

El producto incluye:



Control remoto ( con una batería de 3V - CR2032 )

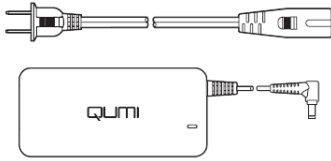

Cable de alimentación y adaptador (según región)



Kit de Documentación (Manual del Usuario, Guía Rápida, Tarjeta de Garantía del Producto)



Cables HDMI Estándares

En caso de fallo del producto, daño del mismo o ausencia de alguno de sus componentes o accesorios incluidos, contacte con su distribuidor. Por favor guarde correctamente el embalaje original, por si hubiera que reparar el producto.

## Control remoto

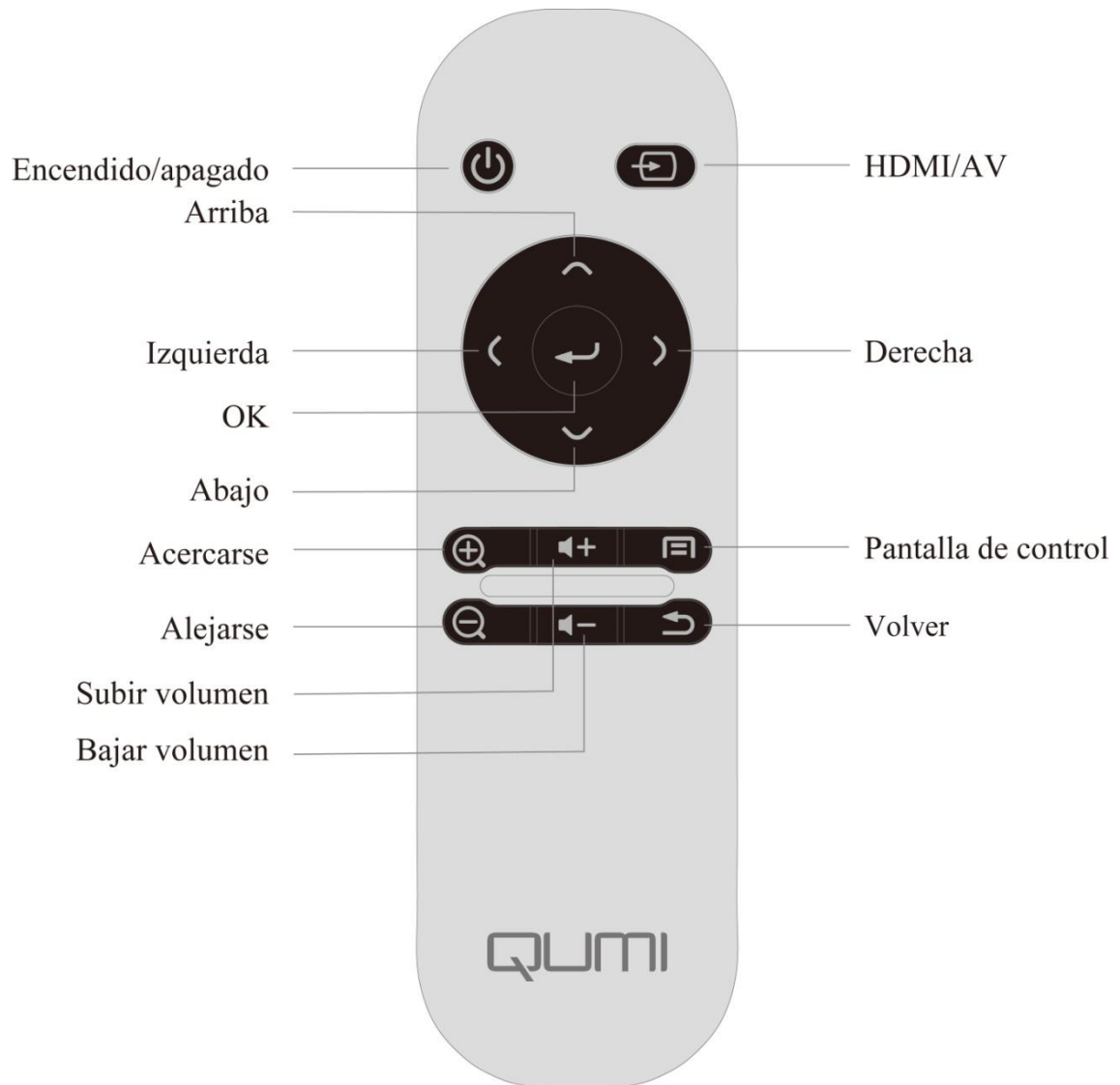

## Puesta en marcha del control remoto

El control remoto tiene una (1) batería de litio de 3V (CR2032).

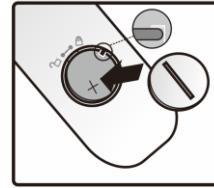

### Cómo cambiar la batería del control remoto

1. Gire la tapa usando la ranura (B) en la dirección de la flecha (A), y posteriormente extráigala de su compartimento.
2. Saque la vieja batería e instale una nueva (polo positivo de la batería hacia arriba).
3. Gire e instale la tapa en la dirección de la flecha.

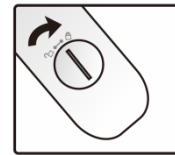
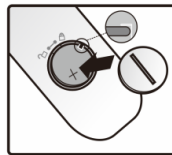
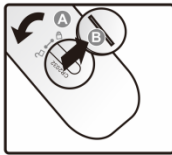

**Precaución:**

1. Use única y exclusivamente una batería de litio de 3V (CR2032).
2. Deseche la batería vieja de acuerdo con las normativas locales.
3. Si Qumi está fuera de servicio durante un largo periodo de tiempo, saque la batería.

### Ámbito de trabajo

El control remoto permite controlar el producto mediante infrarrojos, en lugar de directamente.

El radio de acción del mando a distancia es de aproximadamente 7m (23 pulgadas) y el ángulo de trabajo es de 15° por encima o por debajo del producto (sin embargo, el control remoto no puede utilizarse vertical, lateral o posteriormente).

Si el producto no responde a las directrices de su mando a distancia, aproxime el control remoto al proyector.

## Capítulo 2 Cómo comenzar

### Qué necesita

Qumi puede conectarse a diferente tipo de equipos externos y periféricos. Para reproducir música, conecte Qumi a un reproductor de música portátil o externo. Para reproducir películas, conecte Qumi a un reproductor DVD, VCD o VHS. Para reproducir vídeo y mostrar fotos, conecte Qumi a una cámara de vídeo o a una cámara digital. Para mostrar archivos de cualquier tipo, conecte Qumi a un periférico, como un ordenador o una unidad de almacenamiento USB.

Estos dispositivos pueden conectarse a Qumi a través de sus correspondientes cables. Asegúrese de que todos los dispositivos conectados tengan interfaces de salida adecuados.

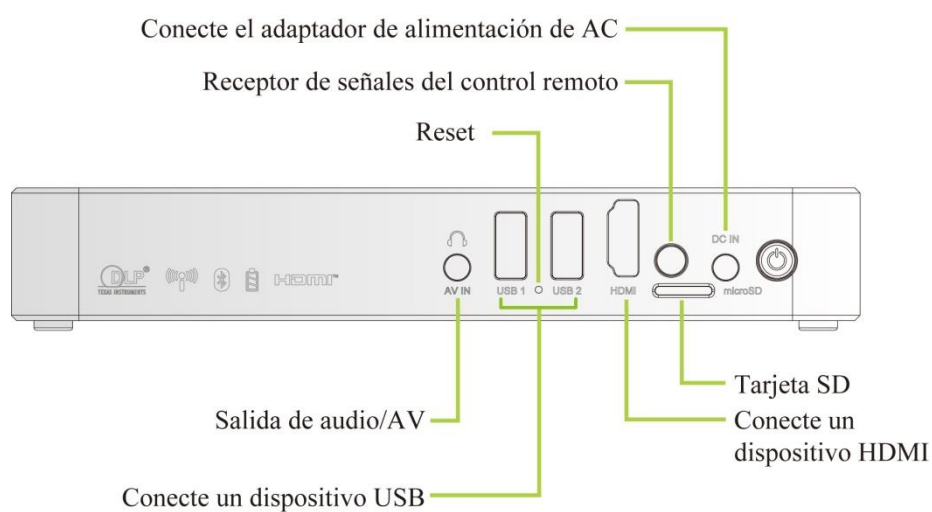

## Puesta en marcha de Qumi

**Conexión de periféricos a través de HDMI** Conecte periféricos compatibles con HDMI al conector mediante los cables correspondientes tal y como se indica en la figura adjunta.

Uso

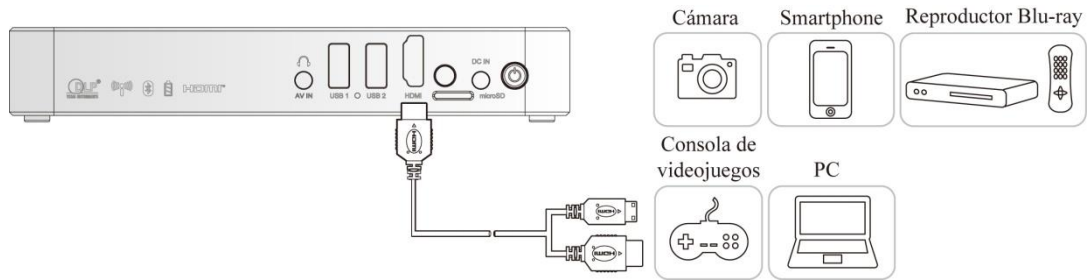

QUMI

### **Conexión a una unidad USB**

Conecte un dispositivo de almacenamiento (como una unidad USB) al puerto correspondiente.

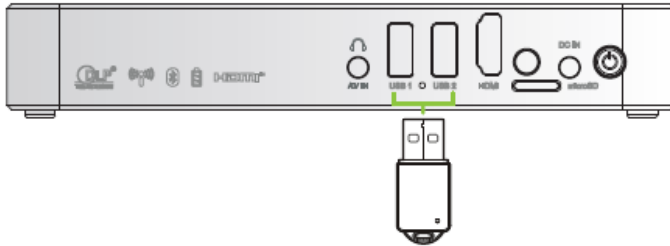

### **Salida de Audio/AV**

Conecte un auricular o un mini altavoz al conector de salida de audio.

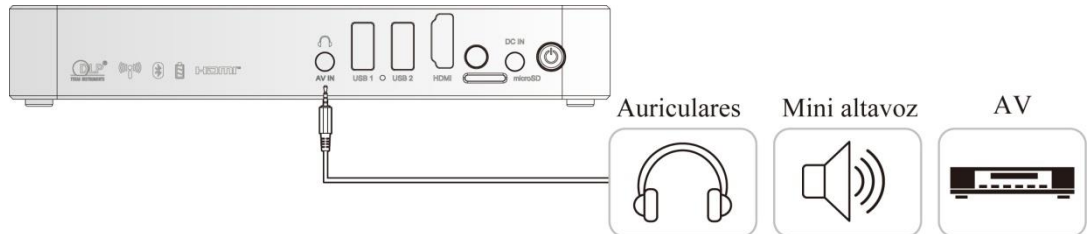



### Carga de la batería

Tras un apagón, siga los siguientes pasos para cargar el proyector:

Conecte el adaptador de CA a Qumi.

Conecte el otro extremo del adaptador de CA a una toma de corriente.

Durante la carga, en el receptor del control remoto, la luz azul estará encendida. Cuando Qumi esté completamente cargado, ésta se apagará.

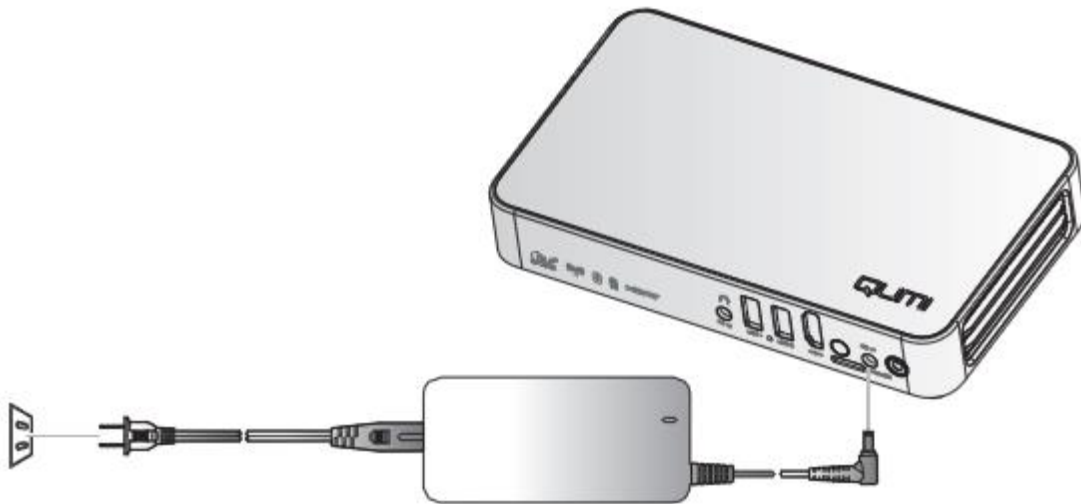

*Nota:*

*La batería se cargará completamente después de 3 o 4h.*

## Encender/Apagar Qumi

1. Conectar el adaptador de CA a Qumi.

Conectar el otro extremo del adaptador de CA a una toma de corriente.

Nota:

Los modelos de adaptador pueden cambiar según región.

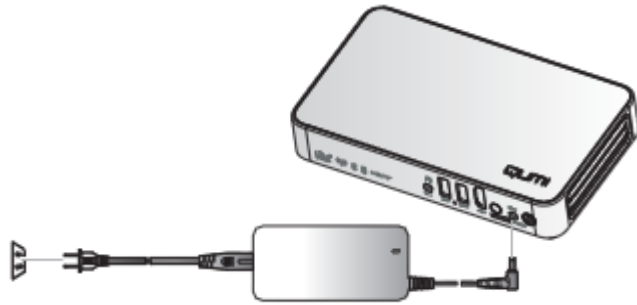

2. Presione el botón de encendido/apagado  para encender Qumi. Cuando esté conectado a la red, manténgalo apretado durante 1 segundo. Cuando no lo esté, manténgalo apretado durante 5 segundos.

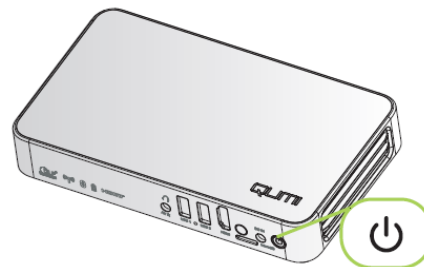

Qumi muestra su pantalla de inicio y detecta todos los dispositivos conectados.





3. Si se conectan varios dispositivos de entrada, pulse el botón SOURCE (fuente de señal) en el control remoto y seleccione el dispositivo adecuado a través de los botones arriba ▲ o abajo ▼.

- HDMI:HDMI/DVI
- USB1:disco USB
- USB2:disco USB

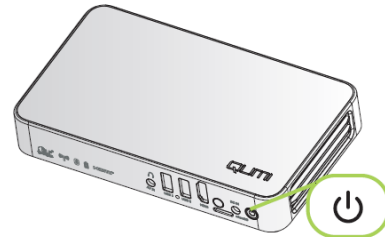

4. Presione el botón de encendido/apagado  para apagar Qumi.



5. Cuando aparezca el mensaje “¿Apagar?” Por favor presione el botón de encendido/apagado  de nuevo. El proyector se apagará.

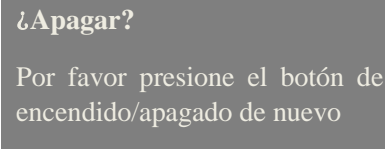

### Ajuste del nivel del Proyector

Baje el pie de apoyo para ajustar el nivel de proyector.

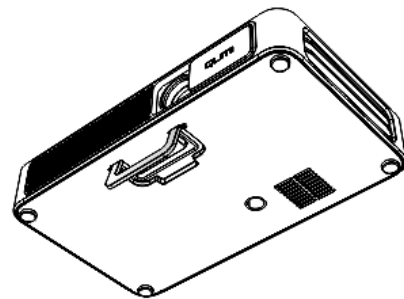

### Utilizando un trípode

Qumi puede utilizarse con un trípode adosado a su parte inferior. Pueden conectarse diferentes tipos de trípodes.

Especificaciones de trípodes soportados:

- Tipo: Trípode
- Tamaño de la ranura: 1/4-20 L6.3 mm

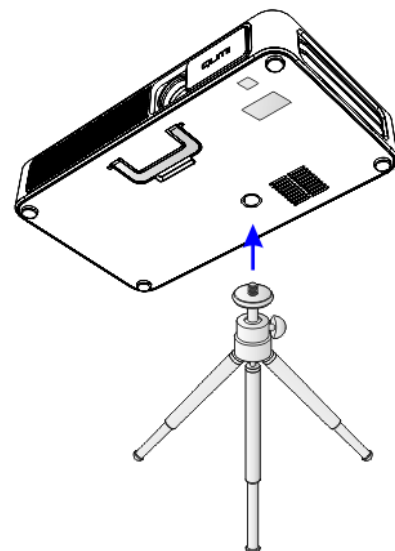

## Duplicar la configuración

Esta función permitirá la duplicación inalámbrica de los equipos personales, teléfonos inteligentes y tablets conectados (sistemas operativos iOS, MacOS, Windows y Android) en su Qumi Q3 Plus sin necesidad de cables físicos. Su Qumi Q3 Plus admite los tres tipos siguientes de tecnología de duplicación: AirPlay con AirReceiver, Google Cast con AirReceiver y Miracast.

- **AirPlay con AirReceiver**
  - AirPlay con AirReceiver permite hacer streaming de forma inalámbrica del contenido desde un dispositivo iOS o MacOS a su Qumi Q3 Plus.
- **Google Cast con AirReceiver**
  - Google Cast con AirReceiver le permite difundir de forma inalámbrica el contenido del teléfono inteligente o la tablet Android, o del explorador Chrome, a su Qumi Q3 Plus.
- **Miracast**
  - Miracast es una tecnología de presentación inalámbrica que le permite difundir contenido de forma inalámbrica desde el teléfono inteligente o tablet Android a su Qumi Q3 Plus.

### Compatibilidad

Sistema operativo del sistema	Nº de versión	Tipos de dispositivos	Tecnología de duplicación adecuada
iOS	Hasta v11.2	Serie iPhone y serie iPad	AirPlay con AirReceiver
MacOS	Hasta v10.12	Serie MacBook	AirPlay con AirReceiver
Sistema operativo Windows	Hasta Windows 10	PC con Windows	Google Cast con AirReceiver
Sistema operativo Android*	Hasta v7.1.1	Teléfonos de inteligentes y tablets	Google Cast con AirReceiver y Miracast

*\*Nota: A partir de diciembre de 2017, se han probado las principales marcas y modelos de teléfonos inteligentes y tablets Android; sin embargo, no podemos garantizar la interoperabilidad de todas esas marcas y modelos en el mercado con su Qumi Q3 Plus.*

#### Limitaciones conocidas

1. Algunas aplicaciones de streaming en vivo, como Netflix, no funcionan con AirReceiver.

- Algunas aplicaciones de streaming en vivo, como Netflix, Amazon Video, HBO Go, YouTube, así como la mayoría de las aplicaciones de deportes y TV, utilizan su propio protocolo personalizado o evitan las conexiones que no tienen origen en un dispositivo iOS o MacOS. Algunos de los proveedores de servicio que ofrecen estas aplicaciones también impiden que un televisor de Apple muestre contenido a través de AirPlay. Actualmente estamos investigando las formas de agregar esta compatibilidad en versiones futuras de AirReceiver. En algunas instancias, podría ser capaz de duplicar contenido y hacer streaming del mismo en otro dispositivo.

2. No se puede hacer streaming de películas protegidas mediante DRM desde iTunes.

- No se admite el streaming de películas protegidas mediante DRM desde iTunes.

### 1. Configuración de dispositivos iOS y MacOS para AirPlay con AirReceiver

*Nota: La aplicación AirReceiver siempre está activada de forma predeterminada, por lo que no es necesario iniciarla.*

- A. Conecte el teléfono inteligente, la tablet o el equipo iOS o MacOS y su Qumi Q3 Plus a la misma red inalámbrica del trabajo o doméstica.
- B. No es necesario descargar la aplicación AirReceiver al teléfono inteligente, tablet o equipo iOS o MacOS.
- C. a. En el teléfono inteligente o la tablet iOS, deslice hacia arriba desde la parte interior de la pantalla para mostrar la consola de control. Debe aparecer el botón

AirPlay. A continuación, haga clic en él. Seleccione el dispositivo adecuado para activar la duplicación de pantalla. En este caso, el nombre aparecerá como “Vivitek”.

b. En su equipo MacOS, active el menú de estado desde el lado superior derecho de la pantalla para mostrar el menú Estado. Debe aparecer el botón de duplicación de pantalla. A continuación, haga clic en él. Seleccione el dispositivo adecuado para activar la duplicación de pantalla. En este caso, el nombre aparecerá como “Vivitek”.

#### Configuración de dispositivos iOS

<p>Active la consola de control.</p>	<p>Haga clic en el botón de duplicación de pantalla.</p>	<p>Seleccione el dispositivo adecuado para iniciar la aplicación.</p>
		

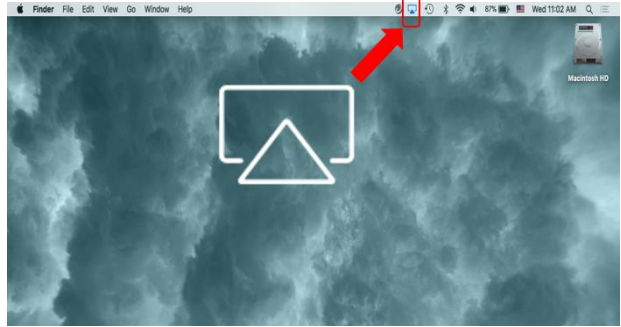
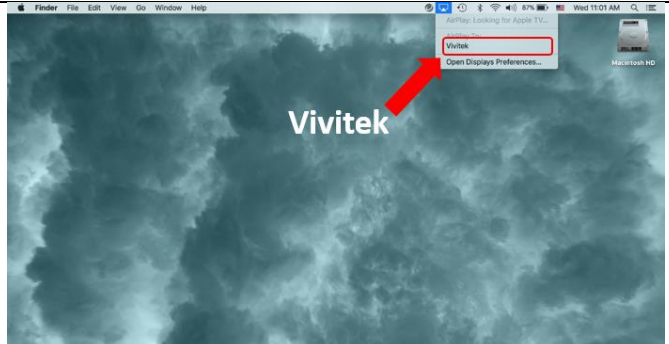

#### Configuración de dispositivos MacOS

<p>Active el menú de estado y haga clic en el botón de duplicación de pantalla.</p> 
<p>Seleccione el dispositivo adecuado para iniciar la aplicación.</p> 

D. Ahora debe estar conectado y el contenido del dispositivo iOS o MacOS debe duplicarse en su Q3 Plus.

## 2. Configuración del dispositivo con sistema operativo Android para Google Cast con AirReceiver

*Nota: La aplicación AirReceiver siempre está activada de forma predeterminada, por lo que no es necesario iniciarla.*

- A. Conecte el teléfono inteligente o la tablet con sistema operativo Android y su Qumi Q3 Plus a la misma red inalámbrica del trabajo o doméstica.
- B. En su teléfono inteligente o tablet Android, inicie la función Google Cast. Seleccione el dispositivo adecuado para activar la duplicación de pantalla. En este caso, el nombre aparecerá como “Vivitek”.

**Recordatorio:** Cada marca de teléfono inteligente o tablet Android tiene un nombre diferente para describir su función “GoogleCast”. Consulte el manual de usuario del teléfono inteligente o la tablet o llame al centro de servicio técnico de la marca para averiguar cómo se llama “GoogleCast”.

- C. Ahora debe estar conectado y el contenido del dispositivo con sistema operativo Android debe duplicarse en su Q3 Plus.

## 3. Configuración de Miracast para dispositivos Android.

*Nota: Miracast solamente es compatible con teléfonos inteligentes y tablets Android seleccionados.*

- A. Conecte el teléfono inteligente o la tablet Android y su Qumi Q3 Plus a la misma red inalámbrica del trabajo o doméstica.
- B. Inicie la aplicación Miracast en su Q3 Plus. La aplicación se puede encontrar en la carpeta de conectividad en la pantalla principal.



- C. Conecte el teléfono inteligente o la tablet Android al proyector.
  - i. Inicie la función de duplicación de teléfonos inteligentes y tablets y asegúrese de habilitar la función de presentación inalámbrica.
  - ii. Busque el proyector. En este caso, el nombre del dispositivo proyector es Android\_XXXX (ejemplo).
    1. Al mismo tiempo, mire al proyector y verá un mensaje que dice que el teléfono inteligente o la tablet está intentando conectarse al proyector. Acepte la invitación y la duplicación de pantalla iniciará el proceso de conexión.

**Aviso:** Cada marca de teléfono inteligente o tablet Android tiene un nombre diferente para describir su función “Miracast”. Consulte el manual de usuario del teléfono inteligente o la tablet o llame al centro de servicio técnico de la marca para averiguar cómo se llama “Miracast”.

- D. Ahora debe estar conectado y duplicando el contenido del teléfono inteligente o tablet Android en su Q3 Plus.

## 4. Configuración del dispositivo con sistema operativo Windows para Google Cast con AirReceiver

*Nota: La aplicación AirReceiver siempre está activada de forma predeterminada, por lo que no es necesario iniciarla.*

- A. Conecte el equipo con sistema operativo Windows y su Qumi Q3 Plus a la misma red inalámbrica del trabajo o doméstica.
- B. En su equipo con Windows, inicie el explorador Chrome, haga clic en el icono de 3 puntos y elija la función “Difundir” en el menú desplegable. Seleccione el dispositivo adecuado para activar la duplicación de pantalla. En este caso, el nombre aparecerá como “Vivitek”. Google Cast ahora le permitirá duplicar la ventana de Chrome en el escritorio del equipo.

Configuración de dispositivos con sistema operativo Windows

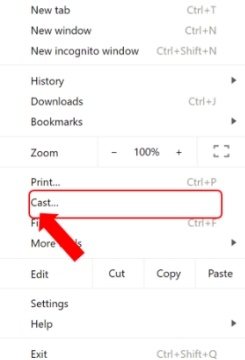
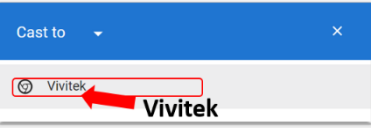
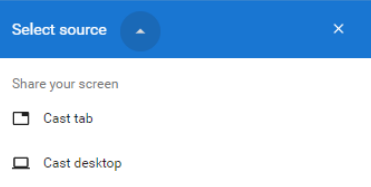
Inicie Chrome.	
	
Elija la función “Difundir” en el menú.	
	
Seleccione el dispositivo adecuado para iniciar la aplicación.	
	
Difunda la ventana de Chrome o el escritorio del equipo.	
	



## Capítulo 3 Interfaz de Usuario de Qumi

### Vistas

El interfaz de usuario de Qumi (IU) está diseñado para una configuración y uso de manera sencilla. El (IU) le permite una experiencia multimedia completa, accediendo a archivos mediante dispositivos inteligentes tales como (teléfonos o pads) o mediante unidades USB.

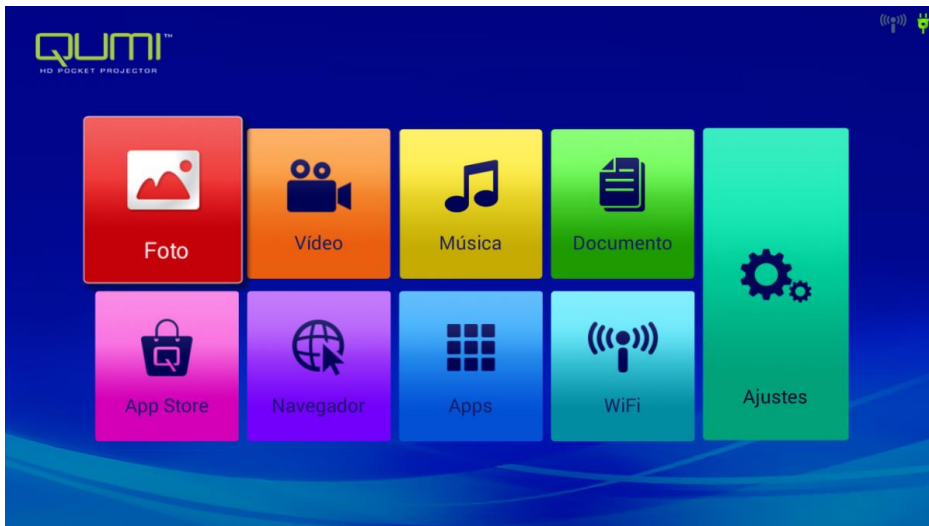

El IU se compone principalmente de nueve funciones:

- Foto – Permite ver fotografías y proporciona la función de ver diapositivas; las imágenes disponibles en unidades flash o dispositivos USB se muestran en el menú “Foto”.
- Video – Permite reproducir archivos de películas; los videos disponibles en unidades flash o dispositivos USB se muestran en el menú “Video”.
- Música - Permite reproducir archivos de sonido; los archivos de música disponibles en unidades flash o dispositivos USB se muestran en el menú “Música”.
- Oficina - Reproducir archivos; Los ficheros disponibles en dispositivos o unidades USB conectadas aparecen en el menú “Archivo”.
- APPStore – gestiona descargas, actualizaciones y accesos a la APPStore.
- Navegador - Mostrar archivos HTML de páginas web o exploradores de archivos (una aplicación para lenguajes estándares y generales extendidos) y lograr una interacción usuario - archivo.
- Apps - gestionar y utilizar todos los ajustes del programa de aplicación relacionados con el QUMI.
- WiFi - Conseguir la conexión inalámbrica entre PC, dispositivos portátiles (como por ejemplo, pads, y teléfonos móviles) y otros terminales.
- Configuración - Acceso a pantalla, Archivo de Audio, Conexión Wireless, Bluetooth, Memoria, General, Aplicación y sistema.









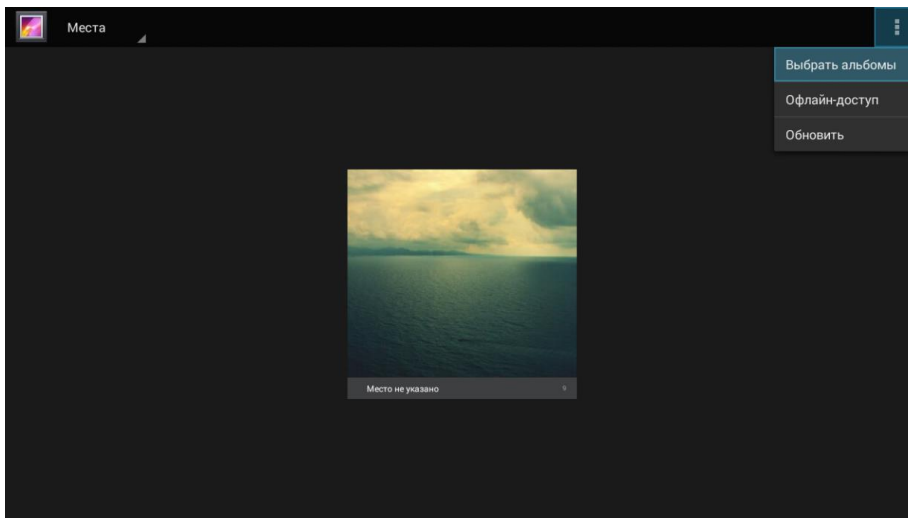
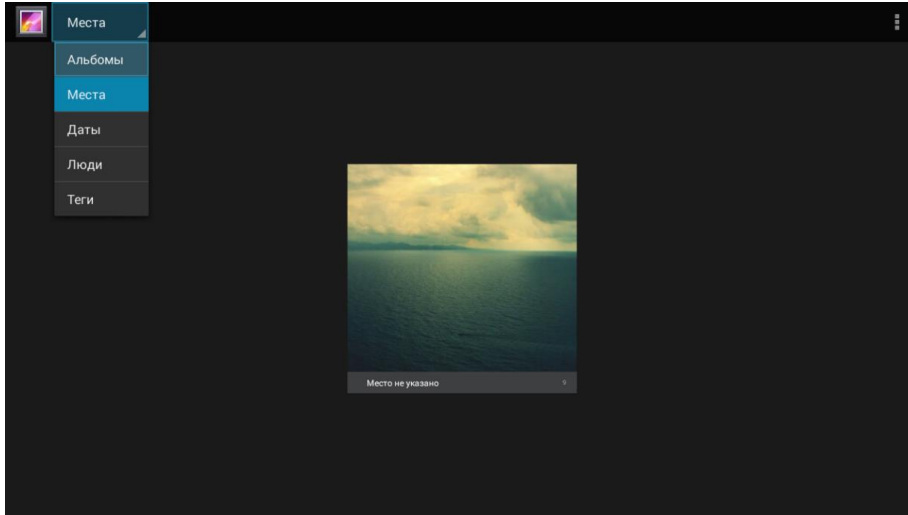

## Foto

Todas las imágenes disponibles en dispositivos o unidades USB conectadas aparecen en el menú "Foto".

Abrir imagen - Seleccionar el modo de visualización.







Presione los botones , ,  y  del control remoto para seleccionar los archivos y después presione  para reproducirlos. La pantalla del panel de control cambiará de acuerdo con el archivo a reproducir. La siguiente tabla enumera las funciones disponibles.



Barra de menú/Icono	Descripción
	Foto álbum, lugar, tiempo, figura, etiqueta
1. 	Seleccione álbum de fotos, permite modo offline de visualización, actualizar
	Vista de diapositiva, vista de red
2. 	Reproducir diapositiva, seleccionar ítem, por grupo

## Video

Reproducir archivos de película; los vídeos disponibles en dispositivos o unidades USB conectados aparecen en el menú "Video". Abra video, seleccione el disco local/USB, y haga clic en el video para reproducirlo









Presione los botones , ,  y  del control remoto para seleccionar los archivos y después presione  para reproducirlos. La pantalla del panel de control cambiará de acuerdo con el archivo a reproducir. La siguiente tabla enumera las funciones disponibles.

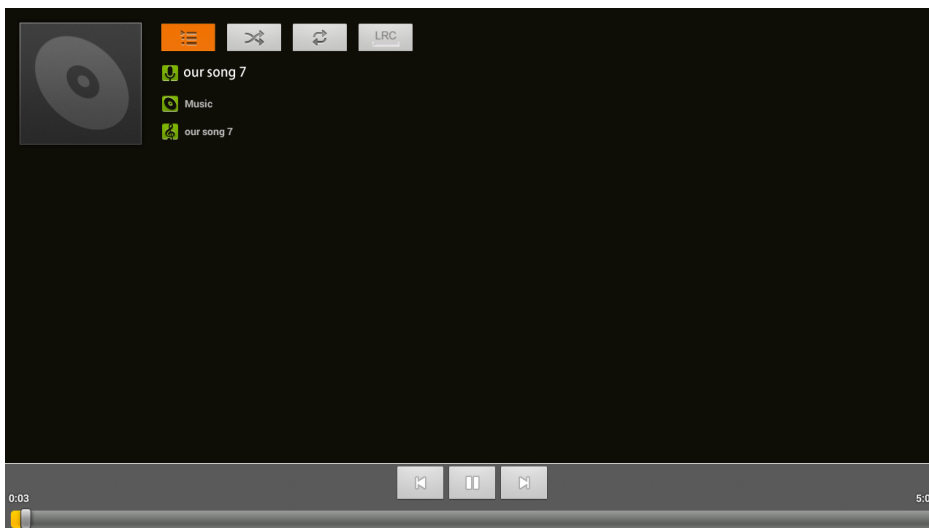



Barra de menú /Icono	Descripción
	Volver a la (IU) interfaz de usuario
	Volver al paso anterior

## Música

Reproducir archivos de música o de sonido; los archivos de música o de sonido disponibles en dispositivos o unidades USB conectadas aparecen en el menú "Música". Abra Música--, incluye 5 categorías: Músico, álbum, canción, lista de reproducción y reproducción en curso.









Presione los botones , ,  y  del control remoto para seleccionar los archivos y después presione  para reproducirlos. La pantalla del panel de control cambiará de acuerdo con el archivo a reproducir. La siguiente tabla enumera las funciones disponibles.

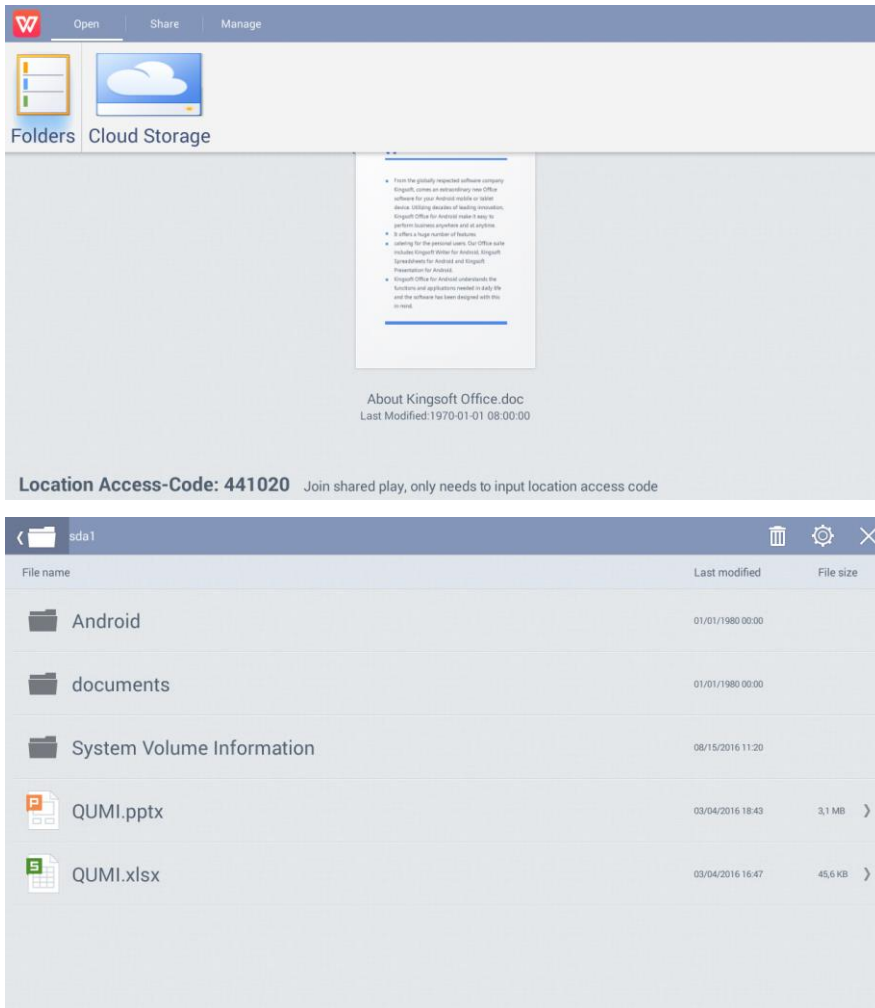

Barra de menú /Icono	Descripción
	Lista de canciones
	Reproducción al azar
	Repetición de todas las canciones/de la canción actual
	Letras

## Archivos

Reproducir archivos; los archivos disponibles en dispositivos o unidades USB conectados aparecen en el menú "Archivo". Abra el archivo—Abrir—Directorio local—Seleccione el archivo a abrir.



Presione los botones , ,  y  del control remoto para seleccionar los archivos y después presione  para reproducirlos. La pantalla del panel de control cambiará de acuerdo con el archivo a reproducir. La siguiente tabla enumera las funciones disponibles.

Barra de menú /Icono	Descripción
Abrir	Directorio local, almacenamiento en la nube
Compartir	Enviar a disco rápido, acceder y compartir, más
Gestionar	Copiar archivos, eliminar archivos, borrar registros
	Haga clic en el icono eliminar, compruebe el archivo a eliminar, haga clic en Aceptar para su eliminación.
	Ordenado por: nombre de archivo, cambio de tiempo (actualización)
	Cerrar

## APP Store

Gestionar descargas, actualizaciones y acceso a la APPStore.

Abrir APP Store -- Click 

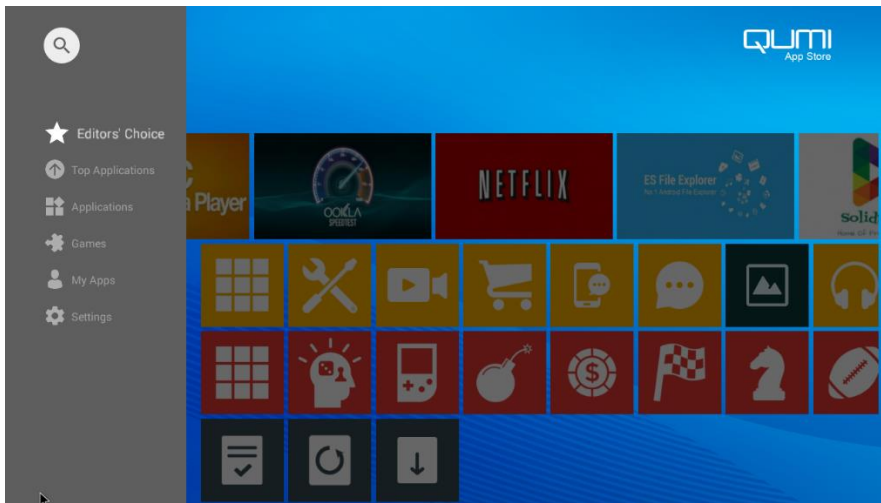

Buscar la aplicación deseada.

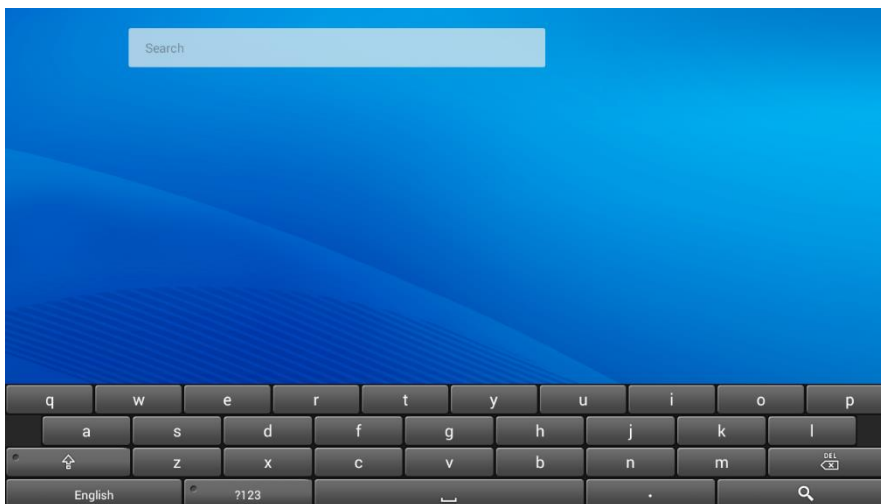





## Navegador





Mostrar archivos HTML de páginas web o exploradores de archivos (una aplicación para lenguajes estándares y generales extendidos) y lograr una interacción usuario - archivo.



Please select country ▼



Presione los botones , ,  y  del control remoto para seleccionar los archivos y después presione  para reproducirlos. La pantalla del panel de control cambiará de acuerdo con el archivo a reproducir. La siguiente tabla enumera las funciones disponibles.

Barra de menú /Icono	Descripción
Por favor seleccione la región o país	Asia/China/Europa/Oriente Medio/India/Latinoamérica/Taiwán/USA
	Actualización, avanzar, nueva pestaña, compartir página web, encontrar en la página web, solicitar web de escritorio, Información de página web, configurar
	Añadir a favoritos
	Buscar o introducir sitio web
	Encontrar marcador local

### Programa de aplicaciones

Administrar y utilizar todos los programas de aplicación relacionados con el proyector QUMI.

Abrir todas las aplicaciones – Hacer click en la aplicación deseada.

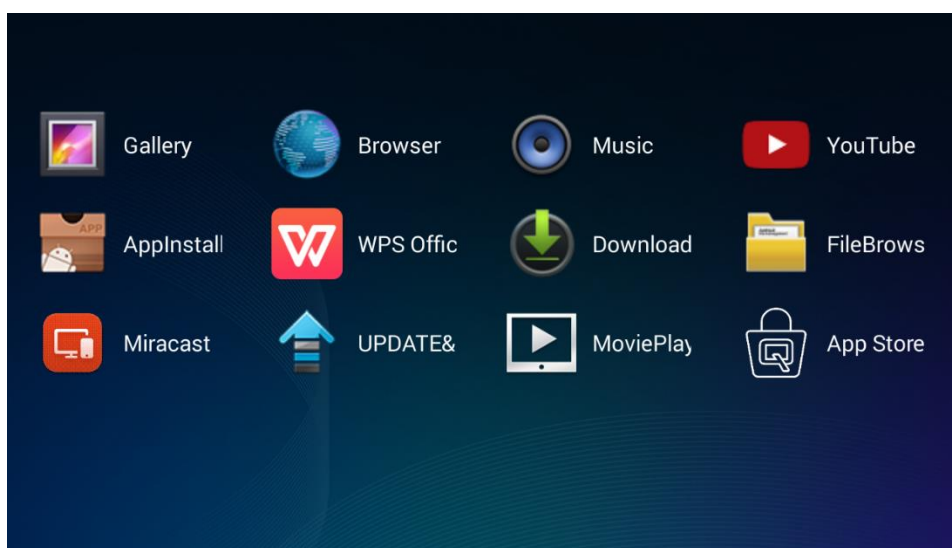

## WiFi



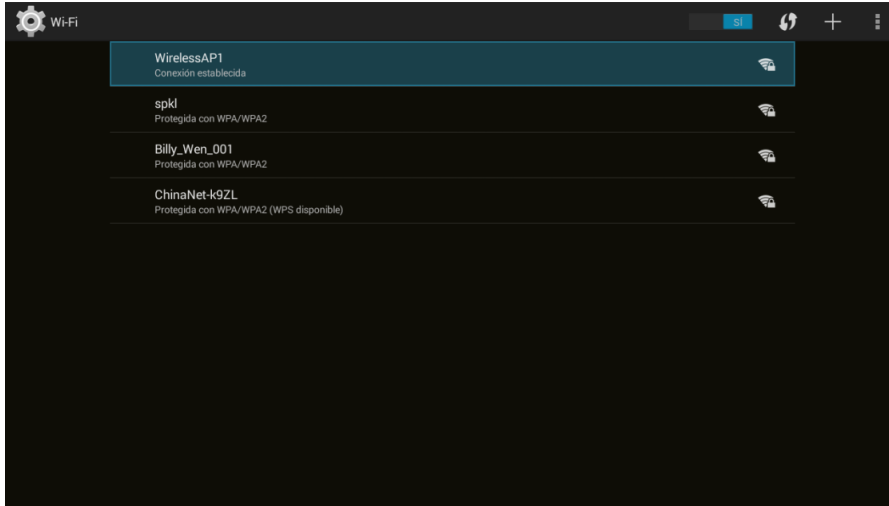

Conseguir la conexión inalámbrica entre PC, dispositivos portátiles (como por ejemplo, pads, y teléfonos móviles) y otros terminales.



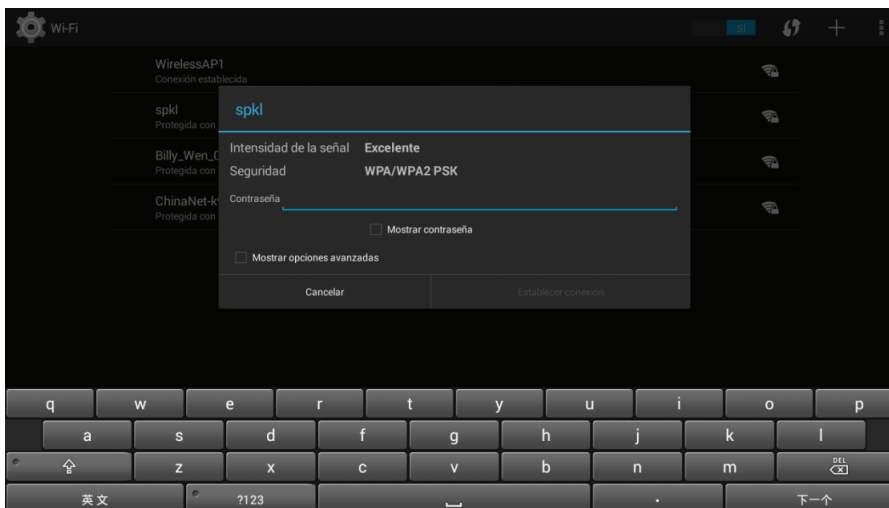

Habilitar WiFi – Seleccionar el nombre de la red



Introducir contraseña – Hacer click en “Conectar”



Presione los botones , ,  y  del control remoto para seleccionar los archivos y después presione  para reproducirlos. La pantalla del panel de control cambiará de acuerdo con el archivo a reproducir. La siguiente tabla enumera las funciones disponibles.





Barra de menú /Icono	Descripción
	Habilitar/deshabilitar WiFi
	Presione el botón de configuración de protección WLAN en el Router, marcado como “WPS” o  :
	Añadir Red
	Escanear, entrada WPSPIN, WLAN directa, Avanzada

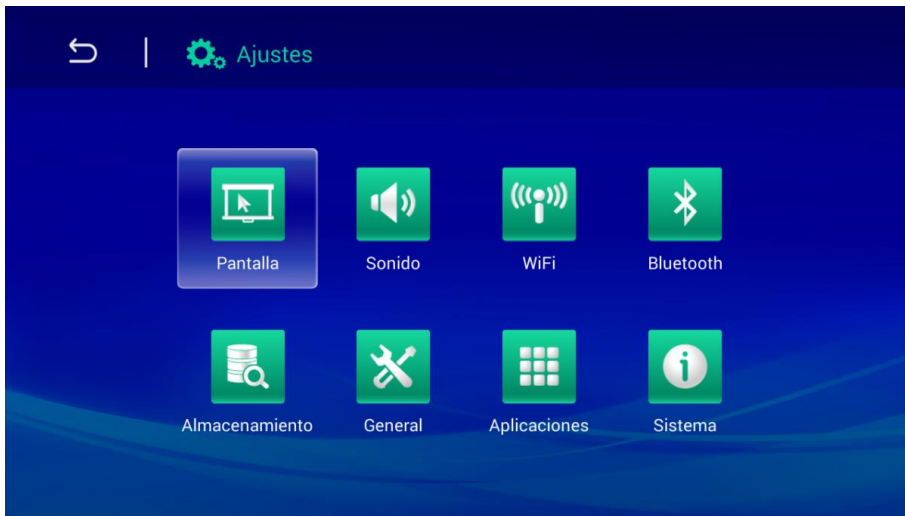

## Configuración

Acceso a pantalla, Archivo de Audio, Conexión Wireless, Bluetooth, Memoria, General, Aplicación y sistema.



Presione los botones , ,  y  del control remoto para seleccionar los archivos y después presione  para reproducirlos. La pantalla del panel de control cambiará de acuerdo con el archivo a reproducir. La siguiente tabla enumera las funciones disponibles.

Barra de menú /Icono	Descripción
Pantalla	Cambiar el tamaño de la fuente, Pantalla de proyección
Archivo de sonido	Volumen, sistema ( por defecto notificaciones sonoras , notificaciones por toques )
Red inalámbrica	Conectar a red inalámbrica
Bluetooth	Activar/desactivar Bluetooth
Almacenamiento	Pantalla de almacenamiento interno, instalación de la tarjeta SD y formateo
General	Configuración Inalámbrica y de red, Configuración del equipo, Configuración Personal, Configuración de la Cuenta, Configuración del Sistema
Aplicación	Aplicaciones descargadas, Aplicaciones en ejecución, Todas las aplicaciones
Sistema	Información de estado, información Legal, modelo, versión de Android, versión del kernel, Número de versión

## Capítulo 4 Configuración del menú en pantalla OSD

### Controles del menú OSD

Qumi tiene un menú de configuración OSD (en pantalla) para ajustar y cambiar la configuración del sistema, como la configuración de visualización y de audio. El menú OSD tiene 10 sub-menús:

- Menú de Idioma – Sirve para configurar el idioma de visualización del sistema. Presione OK para entrar. Diríjase y seleccione el idioma deseado mediante los botones de selección y después presione el botón Menú o Exit para salir.
- Modo de visualización - ajusta el brillo, la saturación, la nitidez y el contraste de la pantalla. Presione OK para entrar. Seleccione modos de imagen diferentes mediante las teclas izquierda/derecha. Presione las teclas arriba/abajo para seleccionar el modo de usuario e Izquierda/Derecha para ajustar el brillo, la saturación, nitidez y contraste. Presione Menú o Exit para confirmar y salir.
- Modo de Audio - cambia el modo de salida de audio del sistema. Seleccione y muévase al modo deseado mediante las teclas izquierda/derecha y presione Menú o Exit para confirmar y salir.
- Temperatura de color - ajusta la temperatura de color de la pantalla y los parámetros RGB. Seleccione y muévase al modo deseado mediante las teclas izquierda/derecha y presione Menú o Exit para confirmar y salir.
- Modo de zoom - Ajusta la escala de la pantalla. Seleccione y muévase al modo objetivo mediante las teclas arriba/abajo y presione luego Menú o Exit para confirmar y salir.
- Método de proyección - voltear la pantalla. Presione la tecla OK para ver el efecto volteo.
- Corrección trapezoidal electrónica – trapezoides correctos mostrados en pantalla.
- Actualización del Software (USB) - Actualización del software. Coloque el software en el directorio raíz del disco USB y luego presione la tecla OK para entrar en la interfaz de confirmación de actualización y seleccione Sí para actualizar el software.
- Reiniciar Todo - Restaurar configuraciones de fábrica y parámetros por defecto del sistema, incluyendo imagen, sonido, volteo de pantalla, trapezoide, etc...
- Estado - Mostrar información relevante del sistema (como la versión).

Si se usa una interfaz HDMI, puede accederse al menú OSD a través de los botones de menú del control remoto o del teclado.

Si se usa la interfaz del menú multimedia del proyector de Qumi, puede accederse al menú OSD a través de los botones de menú del control remoto o del teclado.

*Nota:*

*Si el menú OSD permanece inactivo durante 10 segundos, se cerrará.*



## Información general del menú OSD

La siguiente ilustración le permite encontrar rápidamente una configuración o determinar los posibles valores de la misma.





Menú principal	Submenú/Configuración
Menú de Idioma	Český, English, Français, Dansk, Español, Hrvatski, Deutsch, Ελληνικ, Italiano, Magyar, Polski, Romnete, Nederlands, Português, Slovenina, Norsk, русский, Srpski, Suomi, Simplified Chinese, Svenska, Traditional Chinese, Български
Modo de pantalla	Brillo - contraste 50 , brillo 50 , color 50 , nitidez 50 , tono 50
	Demo - contraste 49 , brillo 49 , color 50 , nitidez 50 , tono 50
	Película - contraste 49 , brillo 49 , color 40 , nitidez 50 , tono 50
	Usuario – ajustar independientemente según los requisitos de la aplicación
Modo de Audio	Estándar - Agudos 50 , Graves 50
	Música - Agudos 75 , Graves 75
	Película - Agudos 75 , Graves 90
	Deportes - Agudos 35 , Graves 35
	Usuario - ajustar independientemente según los requisitos de la aplicación
Temperatura del color	Color frío-Rojo 50, Verde 50, Azul 50
	Estándar -Rojo 50, Verde 50, Azul 50
	Color caliente -Rojo 60, Verde 38, Azul 25
	Usuario - ajustar independientemente según los requisitos de la aplicación
Modo de enfoque	4:3, 16:9, zoom in 1, zoom in 2
Método de proyección	de 3, 2, 1, 0
Corrección Electrónica Trapezoidal	Auto – trapezoide automático estándar
	Manual - -35 - +35
Actualización de Software (USB)	
Reiniciar todo	Sí/No
Estado	Modelo Q3 Plus
	Versión: . XX.X-XXX.XX.XX

## Configuración de idioma del menú OSD

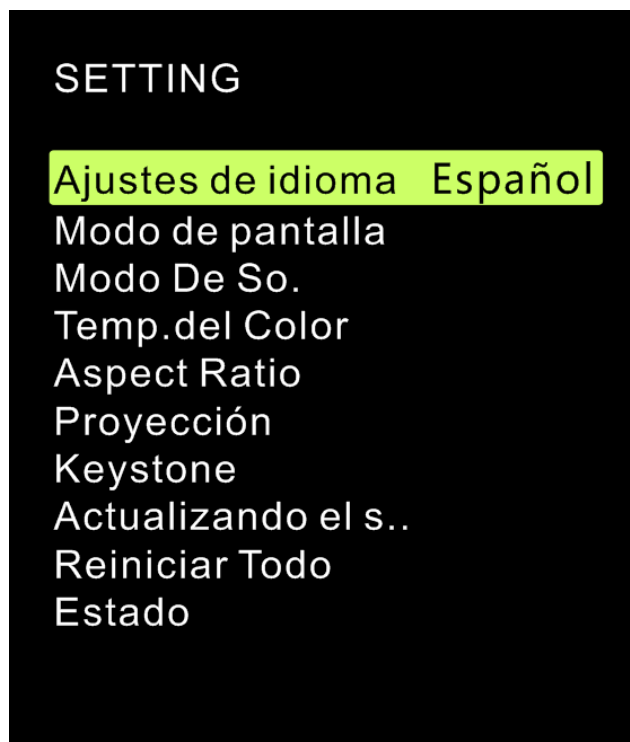
Se puede cambiar el idioma del menú OSD. Realice los pasos siguientes para cambiar el idioma del menú:

1. Presione la tecla de control de visualización en pantalla  del control remoto y entre en el menú OSD.
2. Mueva el cursor para resaltar el idioma del menú, y presione .



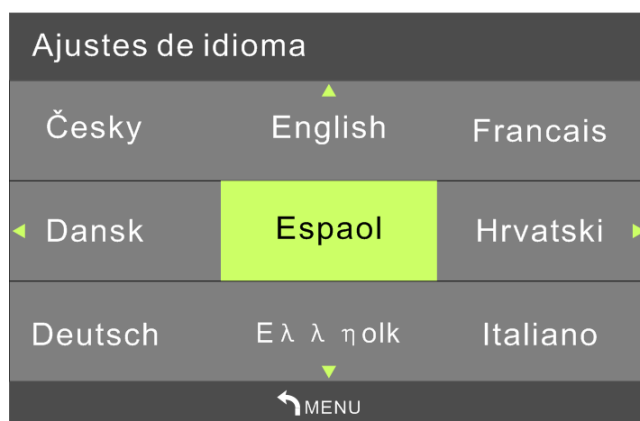

3. Presione los botones , ,  y  hasta que el idioma del menú sea seleccionado y se complete la configuración de idioma del menú.
4. Presione el botón  para cerrar el menú OSD.





## Configuración del Modo de Pantalla

Se puede cambiar el modo de pantalla del menú OSD. Realice los pasos siguientes para cambiar el modo de pantalla:

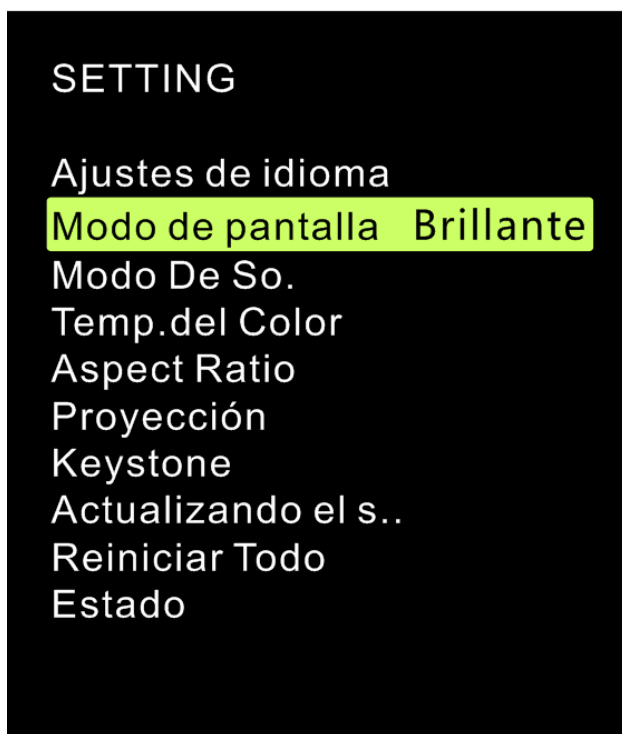
1. Presione la tecla de control de visualización en pantalla  del control remoto y entre en el menú OSD.
2. Mueva el cursor para resaltar el modo de pantalla, y presione .



3. Presione los botones  y  hasta que el control remoto (Brillo, Demo, Película y Usuario) sea seleccionado y se complete la configuración del modo de pantalla.
4. Presione el botón  para cerrar el menú OSD.





*Nota:*



*El contraste, brillo, color y nitidez del modo de pantalla de usuario pueden ser ajustados según los requisitos de la aplicación.*

## Configuración del modo de Audio

Se puede cambiar el modo de audio del menú OSD. Realice los pasos siguientes para cambiar el modo de audio:

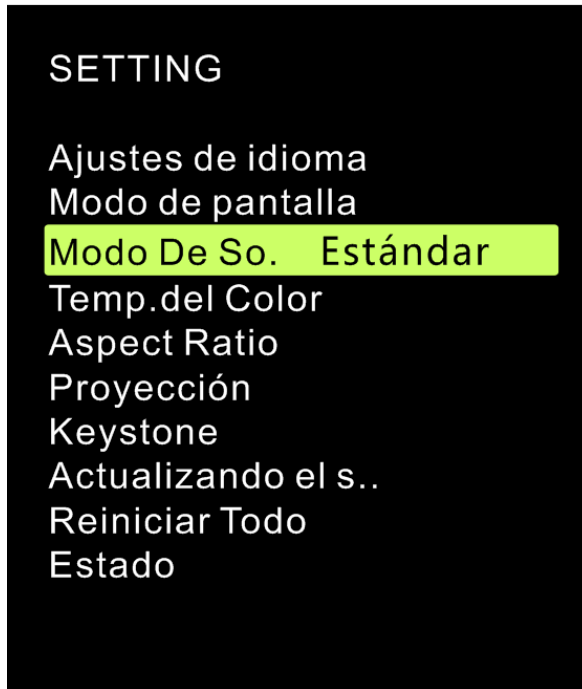
1. Presione la tecla de control de visualización en pantalla  del control remoto y entre en el menú OSD.
2. Mueva el cursor para resaltar el modo de audio, y presione .



3. Presione los botones  y  hasta que el modo de audio (Estándar, Música, Película, Deporte y Usuario) sea seleccionado y se complete la configuración del modo de audio.
4. Presione el botón  para cerrar el menú OSD.





*Nota:*



*Los agudos y graves del modo de audio del usuario pueden ser ajustados según los requisitos de la aplicación.*

## Configuración de la temperatura del Color

Se puede cambiar la temperatura del color del menú OSD. Realice los pasos siguientes para cambiar la temperatura del color:

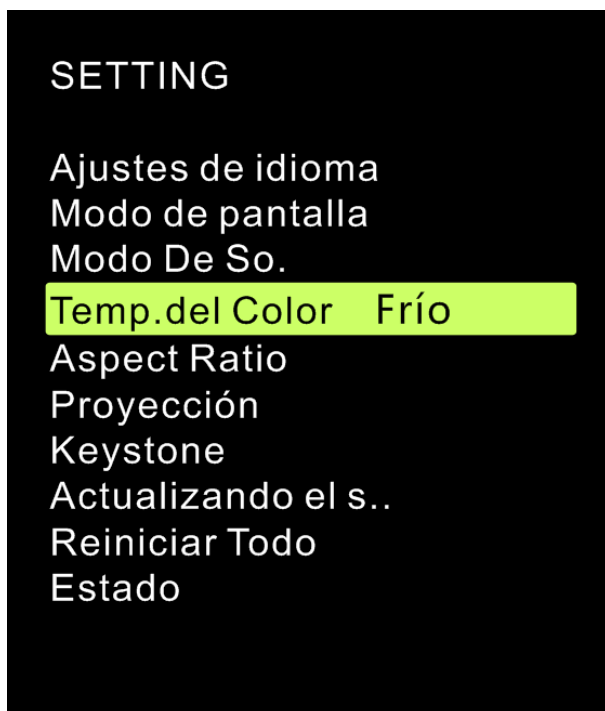
1. Presione la tecla de control de visualización en pantalla  del control remoto y entre en el menú OSD.
2. Mueva el cursor para resaltar la temperatura del color, y presione .



3. Presione los botones  y  hasta que la temperatura del color sea seleccionada y se complete la configuración de la temperatura del color.
4. Presione el botón  para cerrar el menú OSD.





*Nota:*



*Los colores rojo, verde y azul de la temperatura del color del usuario pueden ser ajustados según los requisitos de la aplicación.*

## Configuración del modo de zoom

Se puede cambiar el modo de zoom del menú OSD. Realice los pasos siguientes para cambiar el modo de zoom:

1. Presione la tecla de control de visualización en pantalla  del control remoto y entre en el menú OSD.
2. Mueva el cursor para resaltar el modo de zoom, y presione .



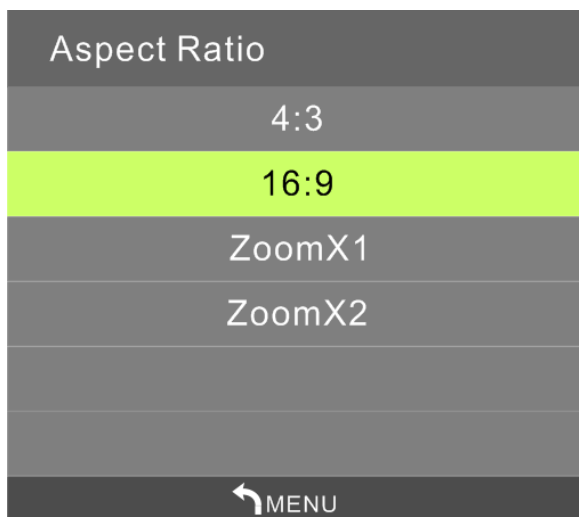

3. Presione los botones  y  hasta que el modo de zoom sea seleccionado y se complete la configuración del modo de zoom.
4. Presione el botón  para cerrar el menú OSD.







## Configuración del método de proyección

Se puede cambiar el método de proyección del menú OSD. Realice los pasos siguientes para cambiar el método de proyección:

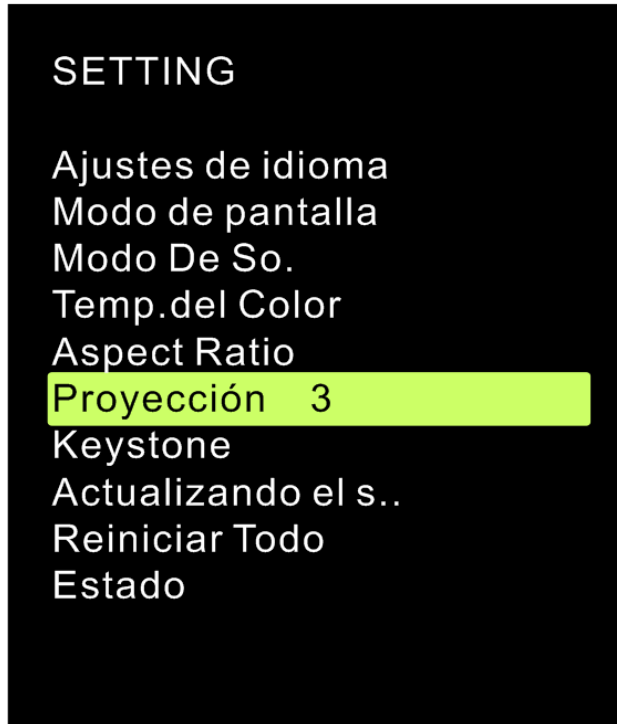
1. Presione la tecla de control de visualización en pantalla  del control remoto y entre en el menú OSD.
2. Mueva el cursor para resaltar el método de proyección, y presione .





3. Presione repetidamente el botón  hasta que el método de proyección sea seleccionado (3, 0, 1 y 2), y se complete la configuración del método de proyección.
4. Presione el botón  para cerrar el menú OSD.





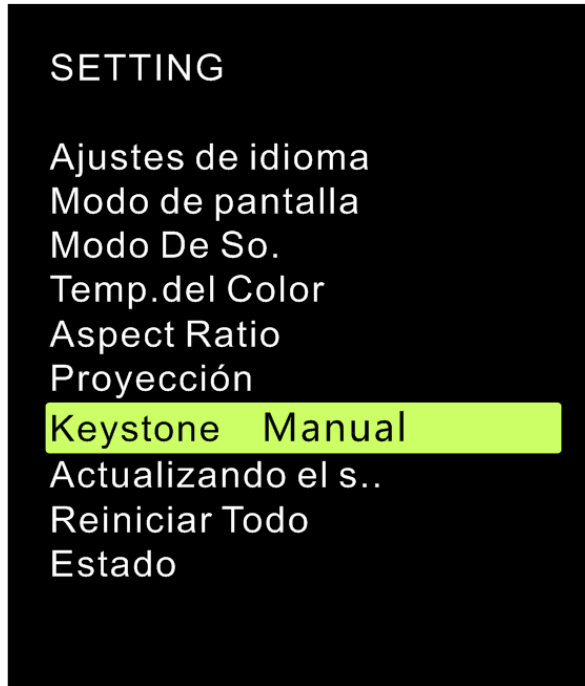

## Configuración de la corrección trapezoidal electrónica

Se puede cambiar la corrección trapezoidal electrónica del menú OSD. Realice los pasos siguientes para cambiar la corrección trapezoidal electrónica:

1. Presione la tecla de control de visualización en pantalla  del control remoto y entre en el menú OSD.
2. Mueva el cursor para resaltar la corrección trapezoidal electrónica, y presione .



3. Presione los botones , ,  y  hasta que la corrección trapezoidal electrónica sea seleccionada y se complete la configuración de la corrección trapezoidal electrónica.
4. Presione el botón  para cerrar el menú OSD.

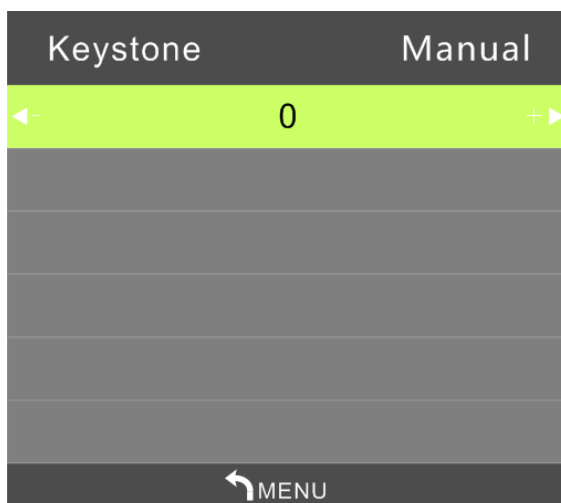

*Nota:*

*La corrección trapezoidal electrónica puede ajustarse según los requisitos de la aplicación. ( Los valores varían desde -35 a +35)*

## Configuración de la actualización de software (USB)

Póngase en contacto con su proveedor local de proyectores.

### SETTING

Ajustes de idioma

Modo de pantalla

Modo De So.

Temp.del Color

Aspect Ratio

Proyección

Keystone

Actualizando el s..



Reiniciar Todo

Estado



QUMI

## Configuración para reiniciar todo

El menú OSD puede reiniciarse completamente. Realice los pasos siguientes para reiniciar todo:

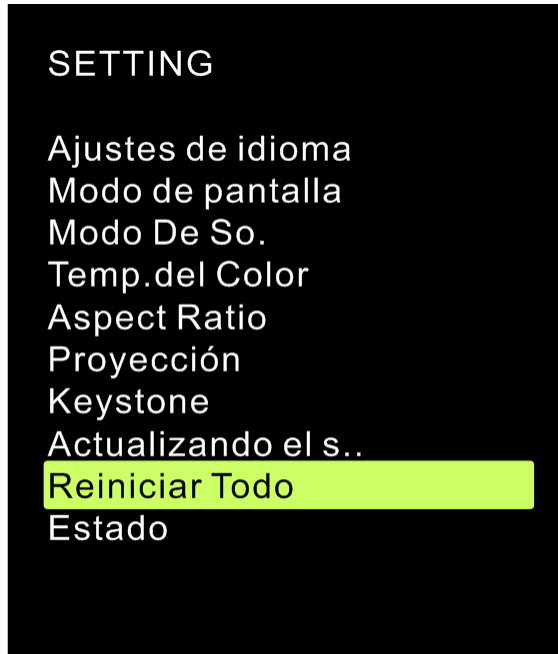
1. Presione la tecla de control de visualización en pantalla  del control remoto y entre en el menú OSD.
2. Mueva el cursor para resaltar la opción de reiniciar todo, y presione .



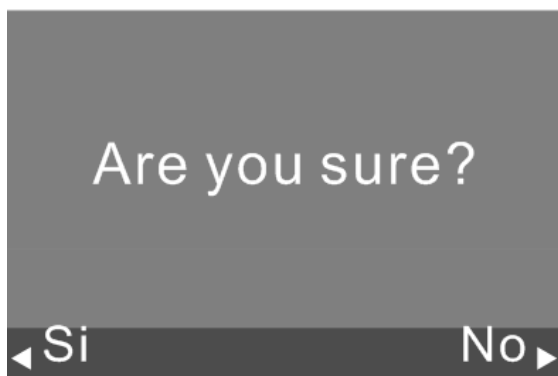

4. Presione el botón  y seleccione Sí. Toda la configuración incluido el interfaz de usuario del proyector QUMI se reinicializará automáticamente. Presione el botón  para seleccionar No. El menú de control de pantalla OSD volverá automáticamente a la ventana anterior.



## Ve a el estado del menú OSD

Ve a el estado del menú OSD realizando los siguientes pasos:

1. Presione la tecla de control de visualización en pantalla  del control remoto y entre en el menú OSD.
2. Mueva el cursor para resaltar la opción de Estado, y presione .

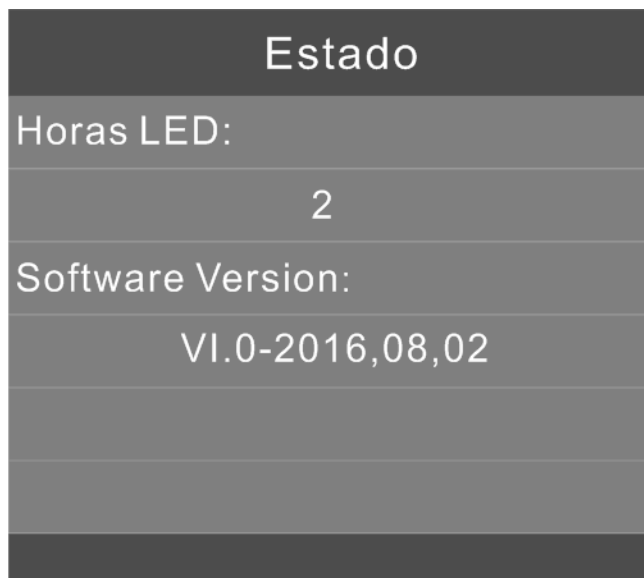
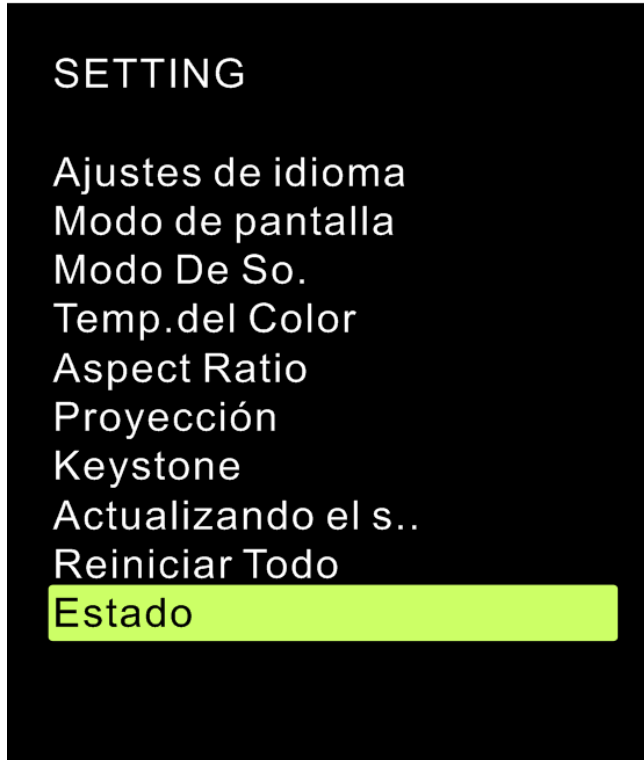

## Capítulo 5 Mantenimiento del proyector Qumi

### Limpieza del producto

Limpie el proyector eliminando polvo y suciedad del mismo para obtener un correcto funcionamiento.



**Advertencia:**

- 1. Antes de limpiar, apague el aparato y desconecte los cables de alimentación. De lo contrario pueden dar lugar a lesiones personales o daños en el sistema.*
- 2. Utilice únicamente un paño húmedo para limpiar la unidad. No deje que entre agua por las aberturas de ventilación del proyector Qumi .*
- 3. Si entra una pequeña cantidad de agua en el interior del proyector Qumi mientras lo limpia, desenchúfelo y póngalo en un área bien ventilada durante varias horas antes de volverlo a utilizar.*
- 4. Si entra una gran cantidad de agua en el interior del proyector Qumi mientras lo limpia, debe desenchufarlo y enviarlo a un servicio de mantenimiento.*

### Limpieza de la lente

Puede adquirir productos de limpieza para lentes ópticas en la mayoría de tiendas de cámaras y otras tiendas minoristas. Para limpiar la lente del proyector Qumi, realice los pasos siguientes:

1. Aplique una pequeña cantidad de producto de limpieza para lentes ópticas en un paño limpio y suave. (No aplique el producto de limpieza directamente a la lente.)
2. Pase suavemente un paño por la lente realizando movimientos circulares.



**Precaución:**

- 1. No utilice productos de limpieza abrasivos ni disolventes.*
- 2. Para evitar decoloración o deterioro, no deje que el producto de limpieza entre en contacto con la carcasa del proyector Qumi.*

## Solución de Problemas

### Preguntas más frecuentes

Estas pautas proporcionan sugerencias para tratar los problemas con los que puede encontrarse mientras utiliza el proyector Qumi. Si el problema sigue sin resolverse, póngase en contacto con su distribuidor para obtener ayuda.

A veces, el problema suele ser tan simple como que un cable no esté colocado correctamente. Por favor chequee lo mencionado a continuación antes de buscar soluciones a problemas particulares..

- Utilice otro dispositivo eléctrico para confirmar que la toma de corriente eléctrica funciona correctamente.
- Asegúrese de que el proyector Qumi está encendido.
- Asegúrese de que todas las conexiones están correctamente conectadas.
- Asegúrese de que el dispositivo conectado está encendido.
- Asegúrese de que el equipo conectado no se encuentra en el modo de suspensión.
- Asegúrese de que el equipo portátil conectado está correctamente configurado para una pantalla externa.

### Sugerencias para solucionar problemas

En cada sección específica de cada problema, lleve a cabo los pasos en el orden propuesto. De esta forma, puede resolver el problema más rápido.

Para evitar la sustitución de piezas no defectuosas, intente localizar y aislar el problema.

Por ejemplo, si cambia las pilas y el problema no se resuelve, ponga las pilas originales y continúe con el paso siguiente.

Guarde un registro de los pasos que realiza cuando solucione problemas. La información puede ser útil para referencia cuando llame al soporte técnico o cuando lleve el proyector Qumi al personal de servicio técnico.

### Método operativo de la tecla de Reset



La tecla de Reset está provista de un interruptor. La operación de reinicialización debe ser completada insertando y presionando con un pin (del mismo tamaño que la tecla de Reset) la tecla de Reset.

### **Problemas con la imagen**

Problema: No aparece ninguna imagen en la pantalla

1. Compruebe que la configuración del equipo personal está correctamente definida.
2. Apague todos los equipos y vuelva a encenderlos en el orden correcto.

Problema: La imagen está borrosa

1. Ajuste el enfoque del proyector Qumi.
2. Asegúrese de que la distancia entre el proyector Qumi y la pantalla está dentro del intervalo especificado.
3. Si la lente del proyector Qumi está sucia, límpiela con un paño de limpieza para lentes ópticas.

Problema: La imagen es más ancha en la parte superior o inferior (efecto trapecoide)

1. Coloque el proyector Qumi perpendicular a la pantalla tanto como sea posible.
2. Ajuste la configuración de corrección del trapecoide del menú OSD para corregir el problema o establezca en "ON" la opción de corrección automática del trapecoide.

Problema: La imagen está invertida

Compruebe la configuración de dirección del "Método de Proyección" en el menú "Configuración" del menú OSD.

Problema: La imagen está con rayas

1. En el menú OSD, establezca la configuración predeterminada de "Frecuencia" y "Pista" del menú del "Ordenador".
2. Conecte el proyector Qumi a otro equipo para asegurarse de que el problema no está provocado por la tarjeta de vídeo del equipo.

Problema: La imagen no tiene contraste

Ajuste la opción "Contraste" del menú OSD "Imagen".

Problema: El color de la imagen proyectada no coincide con la imagen de origen

Ajuste las opciones "Temperatura color" y Gamma del menú OSD "Imagen".

### **Problemas con el control remoto**

Problema: El proyector **Qumi** no responde al mando a distancia

1. Apunte el control remoto hacia el sensor remoto del proyector Qumi.
2. Asegúrese de que no hay obstáculos en la trayectoria entre el control remoto y el sensor.
3. Apague todas las luces fluorescentes de la sala.
4. Asegúrese de que la polaridad de la pila es correcta.
5. Cambie la pila.
6. Apague todos los dispositivos infrarrojos cercanos.
7. Envíe el control remoto al servicio técnico.



## **Problemas de Sonido**

Problema: No hay sonido

1. Ajuste el volumen de la fuente de audio.
2. Compruebe la conexión del cable de audio.
3. Compruebe la salida de la fuente de audio con otros altavoces.
4. Envíe el proyector Qumi a un servicio de asistencia técnica.

Problema: El sonido está distorsionado

1. Compruebe la conexión del cable de audio.
2. Compruebe la salida de la fuente de audio con otros altavoces.
3. Envíe el proyector Qumi a un servicio de asistencia técnica.

## **Preguntas más frecuentes**

1. Es posible conectar el proyector Qumi a una consola de juegos, como por ejemplo a Microsoft® Xbox o Sony® PS3?

Sí. El proyector Qumi se puede utilizar para mostrar contenido procedente de una consola Xbox o PS3. Para ello es necesario conectar el cable HDMI procedente de la consola de juegos al proyector Qumi.

2. Puede el proyector de Qumi proyectar contenido de televisión?

La televisión sólo puede generar imágenes en su pantalla. Si desea ver contenido de TV en el proyector de Qumi, deberá conectar el proyector a un decodificador analógico, digital o receptor vía satélite. Por ejemplo, el decodificador puede conectarse al proyector mediante el uso de un cable HDMI.

3. Cómo se muestran las imágenes de una cámara digital o una unidad flash USB?

Las imágenes y otro contenido se pueden mostrar conectando los siguientes dispositivos al proyector Qumi:

- Unidad flash USB, disco duro y lector de tarjetas
- Cámara digital
- Smartphone
- Navegador de almacenamiento multimedia

Una vez conectados los dispositivos, las imágenes se pueden mostrar mediante el conjunto de aplicaciones multimedia del proyector Qumi.

4. Qué cable se necesita para conectar dispositivos de vídeo al proyector Qumi?

Los dispositivos de vídeo se pueden conectar al proyector Qumi mediante un cable de audio/vídeo o HDMI si los dispositivos cuentan con los puertos apropiados.

5. Qué tipo de formatos de vídeo admite el proyector Qumi?

Avi/Rm/Rm vb/Ts/Vob/Mkv/Mov/ISO/wmv/asf/flv/dat/mpg/mpeg.

6. Qué tipo de formatos de audio admite el proyector Qumi?

MP3/WMA/AAC/WAV/OGG/AC3/DDP/TrueHD/DTS/DTS/HD/FLAC/APE.

7. Qué tipo de formatos de documento admite el proyector Qumi?

Microsoft® Office 97-2010 (Word, Excel®, PowerPoint®), Adobe® PDF (1.0, 1.1, 1.2, 1.3, 1.4).

8. Qué tipo de formatos de fotografía admite el proyector Qumi?

JPEG/BMP/GIF/PNG/TIFF.

9. Cuánto dura la fuente de luz de LED del proyector Qumi y cómo se puede reemplazar?

Los LED tienen un período de vida más largo que las lámparas convencionales. Se estima que los LED del proyector Qumi duran aproximadamente 30.000 horas. El período de vida útil de los LED depende de factores como el brillo, el uso y las condiciones medioambientales. El brillo de los LED puede reducirse con el paso del tiempo. El módulo de LED no se puede reemplazar.

10. Por qué necesito reajustar el enfoque en mi proyector Qumi después de encenderlo?

Para obtener la mejor calidad de imagen, puede ser necesario ajustar el anillo de enfoque una vez alcanzada la temperatura de funcionamiento.

11. Funciona la conexión Bluetooth cuando la fuente es HDMI?

Bluetooth solamente se admite con Android.

## Sitio de soporte de Vivitek

Visite el sitio [www.vivitekcorp.com](http://www.vivitekcorp.com) para obtener más información, soporte y registrar el producto.

## Especificaciones

Modelo	Serie Qumi Q3 Plus
Resolución	HD ( 720p – 1280 x 720 )
Distancia de Proyección	0.7m ~ 3.7m ( 19"~100" )
Tamaño de la pantalla de proyección (en diagonal)	483mm ~ 2.540mm (19"~100" )
Lente de proyección con	Enfoque y zoom electrónico
Relación de proyección	1.66:1
Corrección vertical del trapecioide	Paso de +/-35 ( -45° - +33° )
Métodos de proyección	Frontal, trasera, escritorio, techo - frontal y techo - trasera
Compatibilidad de Video con	VGA, SVGA, XGA, SXGA, SXGA+, UXGA, Mac
SDTV/EDTV/HDTV	480i, 480p, 720p, 1080i, 1080p
Compatibilidad de video con	HDTV(720p, 1080i/p), NTSC/NTSC4.43, PAL (B/G/H/I/M/N/60) y SECAM
Certificado de Seguridad	UL, CCC, CE, CB, BQB, FCCID, WEEE, RoHS, SRRC y REACH
Temperatura de funcionamiento	5°C~45°C
Condiciones de Conservación Medio Ambientales	-10°C~ 50°C, 5-95% (Condensación– No aplica)
Dimensiones (LxAxF)	176mm(6.93") x 102.5mm(4.04") x 27.6mm (1.09")
Entrada de CA	100 - 240V CA Universal, valor típico de CA 110V ( 100 - 240 ) V ± 10%
Consumo de energía	36W
Altavoz de audio	Altavoz de 2W x 2
Terminales de entrada	HDMI x 1 y AV ( disponible mini Jack de 3.5 mm )
	USB Tipo A x 2
Terminales de salida	Salida de auriculares de 3.5 mm ( control de volumen ) x 1

**Nota:**

*Para cualquier pregunta referente a especificaciones del producto, por favor póngase en contacto con su distribuidor local.*

## Distancia de proyección y tamaño

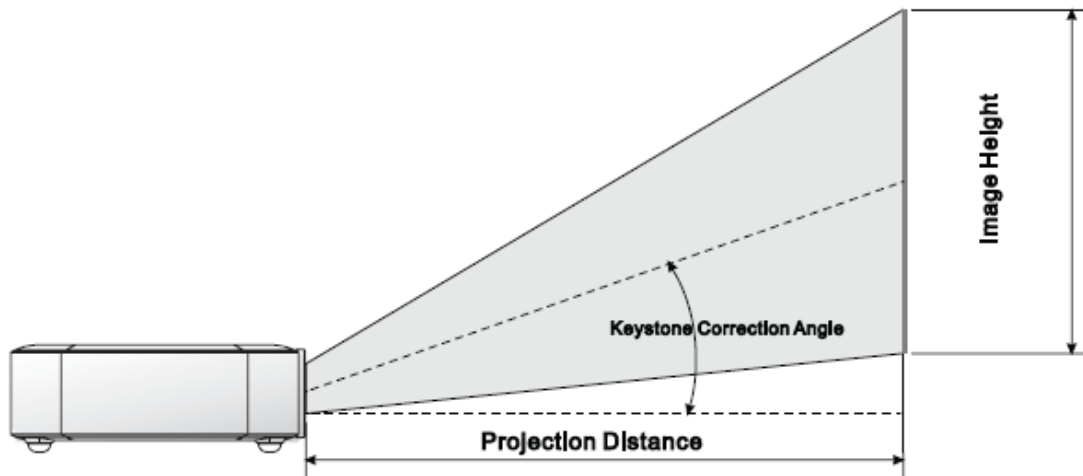

## Especificación en cuanto a distancia de proyección y tamaño

Imagen diagonal (cm/pulgadas)	Anchura de la imagen (cm/pulgadas)	Altura de la imagen (cm/pulgadas)	Distancia de proyección (cm/pulgadas)
76/30	66/26	37/15	110/43
102/40	89/35	50/20	147/58
127/50	111/44	62/25	184/72
152/60	133/52	75/30	220/87
178/70	155/61	87/34	257/101
203/80	177/70	100/40	294/116
229/90	200/78	112/44	331/130

**Nota:**

Debido a diferencias en los componentes ópticos, puede existir en dichas tablas un offset de tolerancia de alrededor de un 10%.

## Listado de señales compatibles

Señal	Resolución	Sincronización Horizontal (KHZ)	Sincronización Vertical (HZ)	DVI/HDMI
VESA	720x400	37.9	85.0	O
	640x480	31.5	60.0	O
	640x480	37.9	72.0	O
	640x480	37.5	75.0	O
	640x480	43.3	85.0	O
	800x600	35.2	56.0	O
	800x600	37.9	60.0	O
	800x600	48.1	72.0	O
	800x600	46.9	75.0	O
	800x600	53.7	85.0	O
	800x600	76.3	120.0	O
	1024x768	48.4	60.0	O
	1024x768	56.5	70.0	O
	1024x768	60.0	75.0	O
	1024x768	68.7	85.0	O
	1024x768	97.6	120.0	O
	1280x800	49.7	59.8	O
	1280x800	62.8	74.9	O
	1280x800	71.6	84.8	O
	1280x1024	63.98	60.0	O
	1280x1024	79.98	75.0	O
	1280x1024	91.1	85.0	O
	1400x1050	65.3	60.0	O
1440x900	55.9	60.0	O	
1600x1200	75.0	60.0	O	
1920x1080	67.2	60.0	O	
Apple® Mac	640x480	35.0	66.68	O
	832x624	49.725	74.55	O
	1024x768	60.24	75.0	O
	1152x870	68.68	75.06	O
SDTV	480i	15.734	60.0	O
	576i	15.625	50.0	O
EDTV	480p	31.469	60.0	O
	576p	31.25	50.0	O
HDTV	720p	37.5	50.0	O
	720p	45.0	60.0	O
	1080i	33.8	60.0	O
	1080i	28.1	50.0	O
	1080p	67.5	60.0	O
	1080p	56.3	50.0	O

O: Frecuencia disponible

-: Frecuencia no disponible

\*: Nivel visualizable

## Dimensiones del proyector Qumi

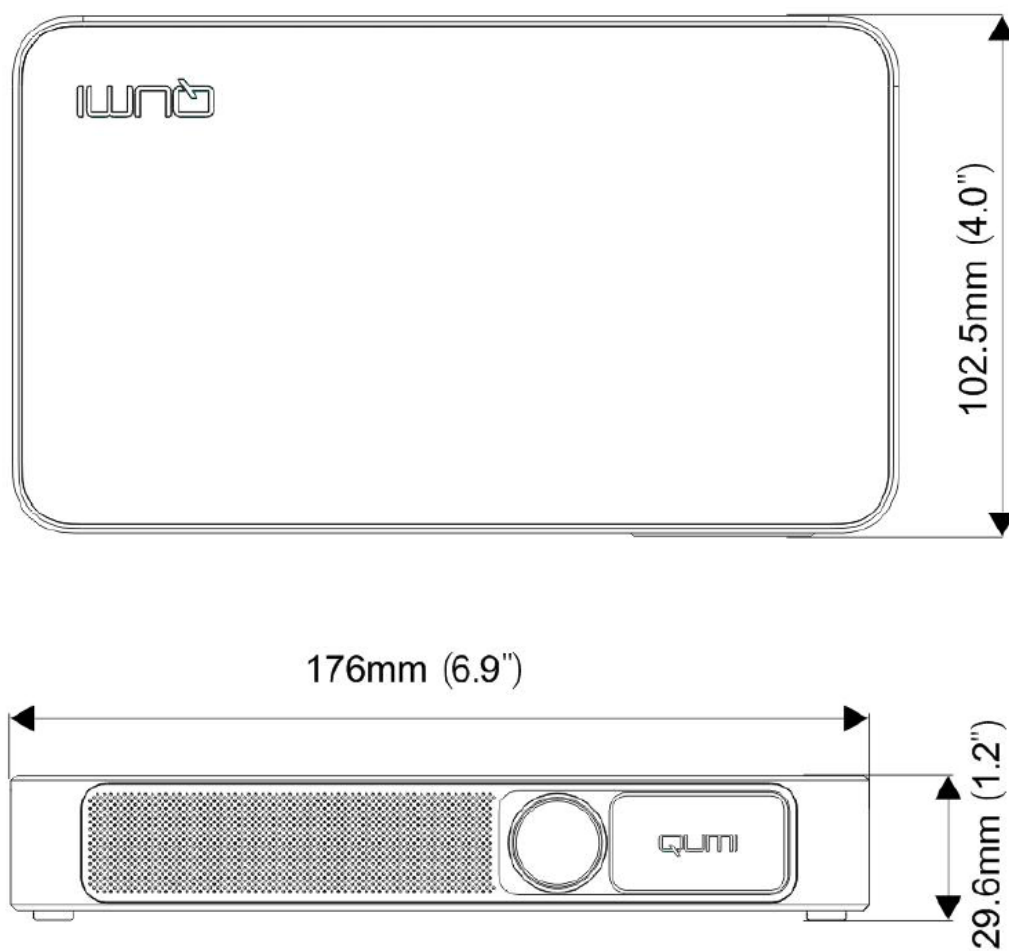

## Cumplimiento de la regulación

### Advertencia relacionada con la normativa FCC

Según los resultados de las pruebas realizadas, este equipo se ajusta al artículo 15 de la normativa FCC con respecto a las limitaciones de un equipo digital de Clase B. Tales limitaciones tienen por objeto proporcionar al dispositivo, la protección adecuada contra interferencias perjudiciales en un entorno comercial.

Este equipo puede generar, utilizar y emitir energía de radiofrecuencia y, si no se instala y se utiliza de acuerdo con el manual de instrucciones, puede provocar interferencias perjudiciales a las comunicaciones de radio. Es probable que el funcionamiento de este equipo en una zona residencial cause interferencias perjudiciales, en cuyo caso, será necesario que el usuario corrija las interferencias por su cuenta.

Cualquier cambio o modificación, no específicamente aprobados por la parte responsable, puede conllevar a una descalificación de los usuarios con respecto al equipo

### Canadá

Este aparato digital de Clase B cumple la norma canadiense ICES-003.

## Certificaciones de Seguridad

Proyector: CENB, REACH, ROHS, WEEE, FCCID, UL, CCC, SRRC, CB, BQB.

Adaptador: DOE, WEEE.

## Desecho y reciclaje del producto

Este producto, si es eliminado de manera incorrecta, puede contener materiales electrónicos que pueden ser peligrosos. Recíclelos o elimínelos según las leyes locales, estatales o federales. Para obtener más información, póngase en contacto con Electronic Industries Alliance en la siguiente página web [www.eiae.org](http://www.eiae.org) para recibir más detalles.